

# MEGHÍVÓ

**Tisztelettel meghívjuk Önt a Képviselő-testület**

**2018. március 28. napján 13:30 órakor**

**tartandó ülésére, az alábbi helyszínen:**

**Községháza Ülésterem**

**Napirend:**

1. Gyomaendrődi Járási Hivatal 2017. évi tevékenységéről szóló tájékoztató
2. A Regionális Hulladékkezelő Kft. 2018. évi üzleti terve
3. A Képviselő-testület és Szervei Szervezeti és Működési Szabályzatáról szóló 12/2013. (V. 2.) önkormányzati rendeletének módosítása
4. Gyomaendrődi Közös Önkormányzati Hivatal alapító okiratának módosítása
5. Közbeszerzési szabályzat
6. KEHOP-1.2.1. Helyi klímastratégiák kidolgozása, valamint a klímatudatosságot erősítő szemléletformálás című pályázat
7. Első világháború történelmi emlékeit őrző új emlékmű állítása
8. Bejelentések
9. Méltatlanságra okot adó körülmény vizsgálata (**zárt ülés**)

Kérjük, hogy az ülésen részt venni szíveskedjen.

Hunya, 2018. március 23.

Hegedüs Roland  
polgármester

# **ELŐTERJESZTÉSEK**

Hunya Község Önkormányzata

*Képviselő-testület*

*2018. március 28.*

napján tartandó rendes üléséhez

**ELŐTERJESZTÉS****A Képviselő-testület  
2018. március 28-i ülésére**

<b>Tárgy:</b>	<b>Gyomaendrődi Járási Hivatal 2017. évi tevékenységéről szóló tájékoztató</b>
Készítette:	Buza Anita
Előterjesztő:	Hegedüs Roland polgármester
Véleményező bizottság:	Ügyrendi Bizottság

Tisztelt Képviselő-testület!

Hunya Község Önkormányzat Képviselő-testülete a 2018. I. félévi munkaprogramjában a március 28.-i ülésre ütemezte a Gyomaendrődi Járási Hivatal 2017. évi tevékenységéről szóló tájékoztató megtárgyalását.

Dr. Pacsika György a Gyomaendrődi Járási Hivatal vezetője elkészítette a hivatal 2017. évi tevékenységéről szóló tájékoztatóját a Képviselő-testület részére, mely az előterjesztés mellékletében olvasható.

Kéri a Képviselő-testülettől a tájékoztató tudomásulvételét.

**Döntéshozói vélemények**

Ügyrendi Bizottság

**Döntési javaslat**

"Gyomaendrődi Járási Hivatal 2017. évi tevékenységéről szóló tájékoztató"

Tervezett döntéstípus: **határozat**

Tervezett ágazati besorolás: **szervezeti, személyi ügyek**

A Képviselő-testület a javaslatról egyszerű többséggel, nyílt szavazással dönt.

Hunya Község Önkormányzatának Képviselő-testülete tudomásul veszi a Gyomaendrődi Járási Hivatal 2017. évi tevékenységéről szóló tájékoztatót.

*Határidők, felelősök:*

Határidő: **azonnal**



## BÉKÉS MEGYEI KORMÁNYHIVATAL

GYOMAENDRÓDI JÁRÁSI HIVATALA

### A Gyomaendrődi Járási Hivatal 2017. évi tevékenységéről szóló tájékoztató

#### 1. A Gyomaendrődi Járási Hivatalról általánosságban:

A 2013. január 1. napjával működését megkezdő Gyomaendrődi Járási Hivatal a Békés Megyei Kormányhivatal területi kirendeltségeként az illetékességi területén ellátja a jogszabályok által a hatáskörébe utalt területi államigazgatási feladatokat, többek között az okmányirodai (kormányablak), hatósági, gyámügyi, igazságügyi, foglalkoztatási, földhivatali, élelmiszerlánc-biztonsági valamint állategészségügyi feladatköröket. Négy évvel ezelőtt, az újonnan létrejött járási hivatalok feladatköre a korábban a jegyzők által ellátott államigazgatási feladatokból (ilyenek voltak pl. okmányirodai ügyek), valamint a külön szakigazgatási szervek által ellátott feladatokból (pl. foglalkoztatási feladatok) tevődött össze. A hivatal által ellátott hatáskörök az elmúlt évek során folyamatosan bővültek – a legszembetűnőbb bővülés az okmányirodák ügyfélbázisán létrejött kormányablakok esetében tapasztalható.

A Gyomaendrődi Járási Hivatal illetékességi területe 5 településre terjed ki: Gyomaendrőd, Dévaványa, Ecsefalva, Hunya és Csárdaszállás települések közigazgatási területére.

A hivatal az 5500 Gyomaendrőd, Szabadság tér 1. szám alatti főépületében egy ingatlanban működik szinte mindegyik szakmai feladatot ellátó osztályával. A járási hivatal öt osztállyal bír: Kormányablak Osztály, Hatósági, Gyámügyi és Igazságügyi Osztály, Foglalkoztatási Osztály, Földhivatali Osztály, valamint Élelmiszerlánc-biztonsági és Állategészségügyi Osztály.

Szervezeti felépítés:

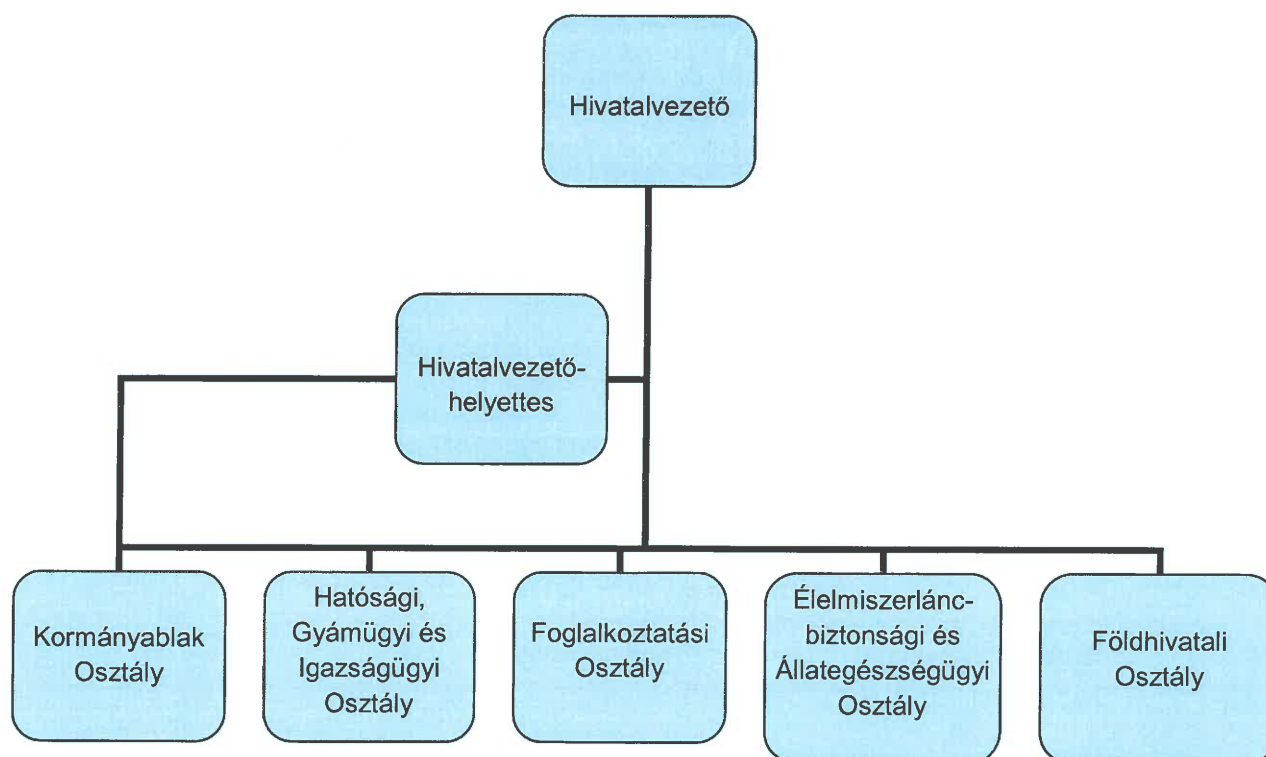

A hivatal közigazgatási centrumként biztosítja a magas színvonalú, hatékony, egy helyen történő ügyfélfogadást és ügyintézést. Központi épületünkben biztosítottunk helyet a Békés Megyei Kormányhivatal Békéscsabai Járási Hivatal Családtámogatási és Társadalombiztosítási Főosztály Rehabilitációs Ellátási és Szakértői Osztály és a Nemzeti Adó- és Vámhivatal kihelyezett ügyfélszolgálatának is - ez utóbbi kapcsán fontos változás, hogy a Gyomaendrődi Önkormányzat Képviselő-testületének kezdeményezésére 2017. november 15. napjával a NAV ügyfélfogadási ideje egy órával kibővült. A Földhivatali Osztály Gyomaendrődön, de a központi ingatlantól elkülönült helyen látja el feladatát, mégpedig a Kossuth Lajos út 45. szám alatt.

A járási hivatal Dévaványán, a Hősök tere 1. szám alatt, a Dévaványai Önkormányzat épületében Kirendeltséget működtet, mely a Dévaványai Kormányablakot, valamint a Hatósági, Gyámügyi és Igazságügyi Osztály dévaványai kirendeltségét foglalja magában.

A járási hivatal Élelmiszerlánc-biztonsági és Állategészségügyi Osztályának központja 2017. március 23. napjával a korábbi helyéről (5510 Dévaványa, Árpád u. 2.) a járási hivatal főépületébe (5500 Gyomaendrőd, Szabadság tér 1.) került át, de az osztály biztosít ügyfélfogadást Szarvason, Dévaványán és Szeghalmon is.

Ideiglenes települési ügysegédek útján minden héten, a hét egy-egy napján a járási hivatal ügyfélfogadást biztosít a járáshoz tartozó másik három településen is (Ecsegfalván, Hunyán, és Csárdaszálláson), minden esetben a helyi önkormányzat épületében elhelyezkedve.

A Gyomaendrődi Járási Hivatal nagy hangsúlyt fektet arra, hogy jó kapcsolatokat ápoljon a járásban lévő települési és nemzetiségi önkormányzatokkal, rendvédelmi szervekkel, oktatási intézményekkel, munkáltatókkal, vállalkozókkal és civil szervezetekkel, valamint kiemelten kezeli, hogy a járási lakosság minél szélesebb körben megismerje a hivatalban végzett szakmai tevékenységet. Ennek érdekében egyre hangsúlyosabb a hivatal helyi sajtóorgánumokban és az interneten való jelenléte, amely a folyamatos és hiteles tájékoztatást szolgálja. A járási hivattal kapcsolatos minden fontos információ megtalálható a [www.bekesjarasok.hu](http://www.bekesjarasok.hu) internetes oldalon, valamint a Békés Megyei Kormányhivatal facebook oldalán is ([www.facebook.com/BekesMegyeiKormanyhivatal/](https://www.facebook.com/BekesMegyeiKormanyhivatal/)), melyek folyamatosan frissülő, naprakész tájékozódást tesznek lehetővé minden érdeklődő részére.

## **2. A járási hivatal 2017. éve a dolgozók, ügyek és ügyfelek száma tekintetében:**

A járási hivatal személyi állománya összesen 67 fő, amelyből 6 fő vezető, 35 fő felsőfokú végzettséggel rendelkező ügyintéző, 17 fő középfokú végzettséggel rendelkező ügyintéző, 9 fő munkavállaló.

A Gyomaendrődi Járási Hivatal létszámadatai osztályok szerint:

Járási Hivatalvezető

1 fő

a) Gyomaendrődi Járási Hivatal Kormányablak Osztálya

Személyi állomány: 1 fő osztályvezető/hiv. vez. hely.

11 fő

b) Gyomaendrődi Járási Hivatal Hatósági, Gyámügyi és Igazságügyi Osztálya

Személyi állomány: 1 fő osztályvezető

16 fő

c) Gyomaendrődi Járási Hivatal Élelmiszerlánc-biztonsági és Állategészségügyi Osztálya

Személyi állomány: 1 fő osztályvezető

19 fő

d) Gyomaendrődi Járási Hivatal Foglalkoztatási Osztálya

Személyi állomány: 1 fő osztályvezető

6 fő

e) Gyomaendrődi Járási Hivatal Földhivatali Osztálya

Személyi állomány: 1 fő osztályvezető

9 fő

Szervezeti egység megnevezése:	Gyomaendrődi Járási Hivatal	2017. teljes év
Elsőfokú hatósági döntések száma	Érdemi döntések száma	40606
	Végzések száma	9929
	Összesen	50535
Sommás eljárások száma	Összesen	35485
Függő hatályú döntések száma	Összesen	1372
Elsőfokú iktatott ügyiratok száma	Főszámra iktatott iratok száma	32083
	Alsószámra iktatott iratok száma	130065
	Összesen	171815
Ügyfelek száma	Összesen	61329

### **3. A Kormányablak Osztály feladatellátása:**

#### **I. A Kormányablak Osztályról általában:**

A Kormányablak Osztály a járási hivatal okmányirodai és egyéb ügyfélszolgálati ügyköröket ellátó szervezeti egysége.

Tipikus okmányirodai ügykörök:

- Személyazonosító igazolvány
- Lakcímgazolvány
- Útlevel
- Vezetői engedély
- Nemzeti Egységes Kártya (diákigazolvány)
- Egyéni vállalkozói igazolvánnyal kapcsolatos ügyek
- Mozgáskorlátozottak parkolási igazolványával kapcsolatos ügyek
- Gépjárművekkel kapcsolatos ügyek

Kormányablakokban intézhető további gyakori ügykörök:

- Családtámogatási ügyek (gyermekgondozási segély, gyermekgondozási díj, anyasági támogatás, családi pótlék, gyermeknevelési támogatás, ezen ügyeknél a Kormányablak közreműködőként továbbítja a benyújtott iratokat az illetékes hatóságnak)
- Egészségbiztosítási ügyek (TAJ kártya igénylés és pótlás, utazási költségtérítés, ezen ügyeknél a Kormányablak közreműködőként továbbítja a benyújtott iratokat az illetékes hatóságnak)
- Nyugdíj ügyintézés (ezen ügyeknél a Kormányablak közreműködőként továbbítja a benyújtott iratokat az illetékes hatóságnak)
- Kiegészítő szolgáltatások, pl. Ügyfélkapu regisztráció
- Papír alapú hiteles tulajdonilap-másolat szolgáltatás
- Tájékoztatás nyújtása

A teljes ügykörlistát 2017-ben a kormányablakokról szóló 515/2013. (XII. 30.) Korm. rendelet mellékletei tartalmazták (1590 ügykör). 2018. január 1. napjától a hivatkozott jogszabály már nem sorolja fel tételesen a kormányablakokban továbbítás céljából előterjeszhető ügyek teljes listáját, valamint azokat az ügytípusokat, amelyekben a kormányablak kifejezetten csak tájékoztatást nyújthat. Az általános közigazgatási rendtartásról 2016. évi CL. törvény 37. § (1) szerint, az idei évben - ha azt törvény vagy kormányrendelet nem zárja ki - a kormányablaknál lényegében minden hatósági ügy előterjeszhető.

A Gyomaendrődi Járási Hivatalhoz két kormányablak tartozik, a gyomaendrődi és a dévaványai.

A kormányablakok alapadatai:

<p><b>Gyomaendrőd</b> <b>Cím: 5500 Gyomaendrőd, Szabadság tér 1.</b> Nyitás: 2015. április 30. Létszám: 6 fő dolgozó, 1 fő vezető, 1 fő roma referens Munkaállomások: 11 Front office: 6 Back office: 5 Fényképfelvételező munkaállomás: 1 Heti ügyfélfogadás órákban: 30</p>	<p><b>Dévaványa</b> <b>Cím: 5500 Dévaványa, Hősök tere 1.</b> Nyitás: 2015. szeptember 16. Létszám: 4 fő dolgozó Munkaállomások: 6 Front office: 3 Back office: 2 Fényképfelvételező munkaállomás: 1 Heti ügyfélfogadás órákban: 30</p>
---	---

A két kormányablak együttesen 24 838 ügyféllel került kapcsolatba 2017. évben, és 17139 döntést hozott, amelyből 14024 minősült önálló határozatnak a 2017. évre vonatkozó OSAP statisztikai adatszolgáltatások adatai alapján.

## II. A Gyomaendrődi Kormányablakról:

A Gyomaendrődi Kormányablak 2015. április 30-án került átadásra Gyomaendrődön, a Szabadság tér 1. szám alatt, a járási hivatal központi épületében, a korábbi okmányiroda, és a korábbi polgári védelmi raktár helyén. A kormányablakban az országosan egységes arculatnak megfelelő ügyféltér és kiszolgáló területek kerültek kialakításra, 6 munkaállomással és 1 fotófülkével. 2017 nyaráig Gyomaendrődön öt, kormányablak ügyintézői és okmányirodai ügyintézői végzettséggel egyaránt rendelkező állami tisztviselő szolgálta ki az ügyfelek igényeit, szükség esetén időlegesen kiegészülve egy fő dévaványai kolléganővel. 2017 nyara óta már stabilan hat fő állami tisztviselő látja el az ügyfelek kiszolgálásának feladatait. A kormányablak 2015. december 1 óta ügyfélhívó berendezéssel, és két ügyfélbehívó monitorral van ellátva. A Kormányablak Osztály szervezeti egységéhez tartozik a járási hivatal roma referense is, aki a Gyomaendrődi Kormányablak vonatkozásában elsősorban ügyfél-irányítási, információs feladatokat lát el, de az iktatási és irattározási feladatokból is kiveszi a részét.

### A Gyomaendrődi Kormányablak 2017. évi működésének tapasztalatai:

A kormányablakban – a heti szinten vezetett ügyfélforgalmi statisztikák alapján - általában heti 400-500 ügyfél fordul meg személyesen. A szervezeti egységben heti szinten elintézett ügyek száma ennél valamivel több (500-550), tekintettel arra, hogy egy ügyfél sok esetben több ügytípust is intéz egyszerre, és hivatalból indított ügyek is vannak, ahol az ügyfél nem feltétlenül személyesen jár el. Leggyakoribb ügytípusainkat még mindig a klasszikus okmányirodai ügyek (ezek kb. az ügyek 2/3-ad részét) jelentik, de az egyéb, továbbítás céljából benyújtható ügytípusba tartozó ügyek száma is nő (1/3 rész). Az okmányirodai ügyek közül a személyazonosító igazolvány és a lakcím ügyintézés a leggyakoribb, míg az egyéb ügytípusok közül a Békés Megyei Kormányhivatal Békéscsabai Járási Hivatal Családtámogatási és Társadalombiztosítási osztálya felé továbbítandó kérelmek (családi pótlék, anyasági támogatás, stb.) dominálnak. A járási hivatal hatáskörébe tartozó szociális ügyekben az ügyfélfogadást szintén a Kormányablak Osztály ügyintézői látják el.





A gyomaendrődi kormányablak 2017. szeptember 6. napján köszöntötte a nyitástól számított 50 000. ügyfelét.

### **III. A Dévaványai Kormányablakról:**

A Dévaványai Kormányablak 2015. szeptember 16-án került átadásra Dévaványán, a Hősök tere 1. szám alatt, a Dévaványai Önkormányzat épületében, a korábbi okmányiroda helyén. Az új kormányablakban az országosan egységes arculatnak megfelelő ügyféltér és kiszolgáló területek kerültek kialakításra, 3 munkaállomással és 1 fotófülkével. Dévaványán négy, kormányablak ügyintézői és okmányirodai ügyintézői végzettséggel egyaránt rendelkező állami tisztviselő szolgálja ki az ügyfelek igényeit. A kormányablak 2015. december 1 óta ügyfélhívó berendezéssel, és két ügyfélbehívó monitorral van ellátva.

### **A Dévaványai Kományablak 2017. évi működésének tapasztalatai:**

A kormányablakban – a heti szinten vezetett ügyfélforgalmi statisztikák alapján - általában heti 200-250 ügyfél fordul meg személyesen. A szervezeti egységben heti szinten elintéztett ügyek száma ennél valamivel több (250-300), tekintettel arra, hogy egy ügyfél sok esetben több ügytípust is intéz egyszerre, és hivatalból indított ügyek is vannak, ahol az ügyfél nem feltétlenül személyesen jár el. Leggyakoribb ügytípusainkat még mindig a klasszikus okmányirodai ügyek (ezek kb. az ügyek 2/3-ad részét) jelentik, de az egyéb, továbbítás céljából benyújtható ügytípusba tartozó ügyek száma is nő (1/3 rész). Az okmányirodai ügyek közül a személyazonosító igazolvány és a lakcím ügyintézés a leggyakoribb, míg az egyéb ügytípusok közül a Békés Megyei Kormányhivatal Békéscsabai Járási Hivatal Családtámogatási és Társadalombiztosítási Osztálya felé továbbítandó kérelmek (családi pótlék, anyasági támogatás, stb.) dominálnak. A járási hivatal hatáskörébe tartozó szociális ügyekben az ügyfélfogadást munkaszervezési okokból jellemezően a kormányablak szomszédságában található Hatósági, Gyámügyi és Igazságügyi Osztály ügyintézői látják el.





A dévaványai kormányablak 2017. október 19. napján köszöntötte a nyitástól számított 20.000. ügyfelét.

#### **IV. A Kormányablak Osztály 2017. évi tevékenységének rendhagyó elemei:**

- Az EESZT-DÖR rendszer (digitális önrendelkezés az egészségügyi adatainkról az Elektronikus Egészségügyi Szolgáltatási Térben) 2017. januári éles bevezetése nem okozott többletforgalmat a kormányablakokban, csekély az érdeklődés az ügyfelek részéről az új szolgáltatás vonatkozásában.

- A 2017. január 1. napjával bekövetkezett jogszabályi változások közül a lakcím érvénytelenítési eljárások egyszerűsödése pozitív hatást gyakorolt ezen ügytípus elintézési határidejére, illetve az ügyfelek körében is népszerűbbé vált az eljárástípus.

- A legutóbbi közigazgatási rezsicsökkentés eredményeként 2017. március 16-tól bekövetkezett illetékváltozások nagy mértékben érintették a kormányablak mindennapi hatósági munkáját is. Ezen változások részletesen:

a) illetékmentes a hatósági bizonyítvány kiállítása az egyéni vállalkozók nyilvántartásában szereplő adatokról;

b) illetékmentes a polgárok személyi adatainak és lakcímének nyilvántartásáról szóló 1992. évi LXVI. törvény 27/A. § (1) bekezdése és 27/D. § (1) bekezdése szerinti nyilatkozat megtételével kapcsolatos eljárás (szállásadói nyilatkozattal, értesítési címmel kapcsolatos előzetes kikötés);

c) illetékmentes a Magyarország területén kívül élő magyar állampolgár kérelemre történő személyi, lakcím és értesítési cím adatait tartalmazó nyilvántartásba vételére irányuló eljárás;

d) illetékmentes az értesítési cím bejelentésével kapcsolatos eljárás;

e) illetékmentes a termőföld birtokösszevonási célú telekcsoport-újracsztására és telekegyesítésére irányuló telekalakítási eljárás;

f) illetékmentes a családi név korrekciójára irányuló eljárás.

g) a 18. életévét be nem töltött személy mentesül a 29. § (1) bekezdés szerinti illeték megfizetése alól (általános közigazgatási illeték – 3000,- Ft).

h) az értesítési cím bejelentéséért nem kell igazgatási szolgáltatási díjat fizetni.

i) tárgyánál fogva díjmentes az elektronikus dokumentumként szolgáltatott nem hiteles tulajdonilap-másolat lekérdezése, ha az az eljáró szerv - ideértve a bíróságot - a polgári

perrendtartásról szóló 1952. évi III. törvény XVIII. Fejezete szerinti gondnokság alá helyezés iránti perben, vagy a törvényszéki végrehajtó a Magyar Államot illető végrehajtandó összeg iránti végrehajtási ügyben kéri.

j) természetes személy számára évente két alkalommal díjmentes az elektronikus dokumentumként szolgáltatott nem hiteles tulajdonilap-másolat lekérdezése.

k) tárgyánál fogva díjmentes a polgári perrendtartásról szóló 1952. évi III. törvény XVIII. Fejezete szerinti gondnokság alá helyezés tényének feljegyzése iránti ingatlan-nyilvántartási eljárás;

l) illetékmentes a 65. életévét betöltött személy magánútlevele.

- A lakcímbeljelentést 2017. június 30-ig a lakóhely, illetve tartózkodási hely szerint illetékes járási hivatalnál lehetett intézni, jogszabályi változás folytán azonban 2017. július 1. napjától – a lakcímtől függetlenül – bármely járási hivatalnál benyújtható a kérelem. A változást mind a Gyomaendrődi, mind a Dévaványai Kormányablak zökkenőmentesen kezelte, ez ügyben panasz vagy észrevétel nem merült fel.

- 2017. július 1-től a korábbi állapottól eltérően jogszabályi változás folytán nem a megyeszékhely szerinti (Békéscsabai) járási hivatal kormányablakának kizárólagos feladata lett a megyében a „P” („Próba”) és a „Z” (Külföldre történő értékesítés miatti rendszám) betűjelű ideiglenes rendszámablak kiadásával kapcsolatos feladatellátás, hanem általánosságban minden kormányablaké. Az ilyen ügytípust intézni kívánó ügyfelek nem, illetve csak nagyon csekély számban jelentkeztek járási hivatalunknál.

- 2017. július 1-től belső átcsoportosítással egy fő kormányablak ügyintézővel bővült a Gyomaendrődi Kormányablak állománya, ami megszüntethetővé tette azt a korábbi szükségmegoldást, hogy heti két napon a Dévaványai Kormányablak egy ügyintézője járt át a megfelelő létszámot biztosítani Gyomaendrődre.

- Az e-receptek kiadása és kezelése érdekében a járási hivatalok kormányablakai 2017 nyaratól folyamatosan végezték az egészségügyi dolgozók új típusú, elektronikus tároló elemmel ellátott személyi igazolvánnyal való ellátását, mely okmányra az orvosoknak, asszisztenseiknek, gyógyszerészeknek, stb. szükségük volt a rendszer használatához.

- 2017. szeptember 8. napján megérkeztek a Gyomaendrődi Járási Hivatalhoz azok a személyi igazolvány olvasó eszközök, amelyeket 2017. november 1. napjától használnak az egészségügyi dolgozók a hagyományos, papír alapú vényeket leváltó új e-receptek kapcsán. Egy hónap alatt az összes (65) kártyaolvasó át lett adva az érintett egészségügyi intézményeknek.

- 2017. november hónapban a Helyi Választási Irodák és az önkormányzati dolgozók új típusú, elektronikus tároló elemmel rendelkező személyi igazolvánnyal való ellátása is megtörtént.

#### **4. A Hatósági, Gyámügyi és Igazságügyi Osztály feladatellátása:**

##### **I. Hatósági, Gyámügyi és Igazságügyi Osztályról általánosságban:**

Az osztály – a járási hivatalok megalakulásával – a hatósági feladatok azon körét látja el, illetve vette át az Önkormányzatoktól, melyekre országosan egységes szabályozás jellemző, és attól függetlenül, hogy az ügyfél hol él, ugyanolyan jogszabályi rendelkezések alapján kerül elbírálásra az ügye, és mindez nem függvénye annak, hogy adott Önkormányzat milyen saját rendeleti szabályozást alkalmaz.

Az osztály ellátja a járási hivatal illetékességi területén

- gyermekvédelmi és gyámügyi feladatokat
- elbírálja a Szociális törvény által szabályozott pénzbeli ellátásokkal összefüggő kérelmeket
- általános szabálysértési hatósággként eljár a hatáskörébe utalt szabálysértési ügyekben
- eljár általános igazgatási jogkörben ( pl. levegőszennyezés, temető-engedélyezés)
- I. fokú hadigondozási hatósággként elbírálja a hadigondozotti ellátásokkal összefüggő kérelmeket
- ellátja a tanköteles gyermekek nyilvántartásával összefüggő feladatokat, illetve a tavaszi érettségi vizsgával összefüggő feladatait ( írásbeli tételek őrzése, kiadása)

- ellátja a bűncselekmények áldozatainak segítéséről és az állami kárenyhítésről szóló 2005.évi CXXXV.tv.hatálya alá tartozó áldozatok számára részben alanyi jogon, részben rászorultság esetén járó támogatásokkal összefüggő feladatokat, illetve közreműködik a jogi segítségnyújtás intézményében.
- fogyasztóvédelmi feladatokat lát el és ellenőrzéseket folytat le ennek kapcsán.

Elmondható, hogy 2013. január 1-je óta valamennyi, a tevékenységnek keretet adó jogszabály gyökeres változáson ment keresztül, több jogszabály hatályon kívül helyezésére került sor, melyek helyett új, más eljárásrendet teremtő jogszabályok léptek hatályba. 2018.január 1-én hatályba lépett az általános közigazgatási rendtartásról szóló 2016.évi CL. törvény, mellyel egyidejűleg megszűnt a minden eljárásnak keretet adó Ket.

Az osztályon összesen 17 állami tisztviselő dolgozik, melyből 1 fő osztályvezető, 1 fő szabálysértési szakügyintéző, 4 fő szociális és 5 fő gyámügyi szakügyintéző (3 fő Gyomaendrőd és 2 fő Dévaványa), illetve 1 fő hatósági szakügyintéző. Szervezetileg az osztályhoz tartozik továbbá 1 fő oktatásügyi szakügyintéző, 2 fő titkársági szakügyintéző/ügyintéző, 1 fő fogyasztóvédelmi feladatok ellátását végző szakügyintéző, illetve a hivatal informatikusa.

A járási hivatal Ecseghalván, Hunyán és Csárdaszálláson lát el ügysegédi feladatokat, Ecseghalván keddi napokon, Hunyán és Csárdaszálláson pedig csütörtöki napokon fogadja az ügysegéd az ügyfeleket.

## **II. Gyermekvédelmi és gyámügyi feladatok:**

Az osztály gyermekvédelmi és gyámügyi feladatai között kiemelt jelentőségűek a gondnokság alatt álló személyekkel összefüggő hatósági eljárások. A gondnokoltak legnagyobb része dévaványai szociális intézményekben él, melyek szakosított ellátó intézmények. A járási hivatal illetékességi területén összesen 258 fő olyan személy él, akit a bíróság cselekvőképességet érintő gondnokság alá helyezett, ebből 61 fő gyomaendrődi, 197 fő dévaványai lakos. A polgári perrendtartásról szóló 2016.évi CXXX.tv.hatályba lépésével tovább nőtt a hatóság feladata a gondnokság alá helyezési ügyek kapcsán, mivel az új Pp. minden részletre kitérően, pontosan leszabályozza a kereseti kérelmek alaki megjelenését, tárgyi, tartalmi elemeit, illetve a keresetek benyújtásának pontos rendjét. A feladatok ellátásának bővülését jelenti, hogy az új Pp. szabályozás miatt a felperesi képviselőnek a bírósági tárgyalásokon személyesen, kötelezően meg kell jelennie, ellenkező esetben a bíróság a pert megszünteti. A fentiek miatt Hatóságom 2018.január hónapban közel 20 bírósági tárgyaláson vett részt.

Az osztály feladatellátása során kiemelten jó kapcsolatot ápol a jelzőrendszeri tagokkal, különösen a Gyermekvédelmi Központtal, Család- és gyermekjóléti szolgálatokkal, a Rendőrséggel és a Szarvasi Járási Ügyészséggel.

A Család és Gyermekjóléti Központ, mely a járási hivatal székhelyén működik, tagjait képezik azok a család gondozók, esetmenedzsernek, akik részt vesznek a hatósági eljárásokban. A Családsegítő és Gyermekjóléti Szolgálat dévaványai egysége továbbra is nagy segítséget jelent a dévaványai tartózkodási helyű és Hatóságom látáskörébe került állampolgárokkal kapcsolatos feladat elvégzések során. Jó kapcsolatot ápolunk a Hajnal István Szociális Szolgáltató Centrum munkatársaival, akiktől az intézmény lakói kapcsán továbbra is megkapjuk ugyanazt a segítséget, amit korábban, a gondnoksági ügyek kapcsán talán még a korábbinál is nagyobb szakmai összefogás.

Évente több szakmai értekezlet megtartására kerül sor a jelzőrendszeri tagok részvételével, a járási hivatal is számtalan ilyen rendezvénynek adott már otthont az évek során. Kiemelten fontos feladata az osztálynak az, hogy a gyermekvédelemmel összefüggő, rendkívül érzékeny és kiemelkedő feladatának magas színvonalú ellátása érdekében folyamatos és hatékony legyen a kommunikáció a jelzőrendszeri tagok között. A kapcsolat a tagok között az elmúlt időszakban kidolgozott Békés Megyei Gyermekvédelmi Partnerségi Protokollban megfogalmazott alapelveken nyugszik.

A Békés Megyei Gyermekvédelmi Partnerségi Protokoll kidolgozásában 2017. év elején nagy része volt a Hatósági, Gyámügyi, és Igazságügyi Osztály vezetőjének, dr. Krizsán Anettnek. A Protokoll szakmai anyaga a Gyomaendrődi Járási Hivatal dísztermében 2017. június 27-én egy jelzőrendszeri értekezlet keretein belül került ismertetésre.

Több olyan szakmai értekezlet megtartására került sor az elmúlt 2 évben is, mely a Békés Megyei Kormányhivatal illetékességi területén működő valamennyi járási hivatal gyámügyi osztályvezetőjének a részvételével, illetve a szakma valamennyi, kiemelkedő jelentőségű szereplőjével került megtartásra, és melynek kezdeményezésében vezető szerepet vállalt a Gyomaendrődi Járási Hivatal.

2017. augusztus 9-től a Hatósági, Gyámügyi és Igazságügyi Osztály addigi vezetője, dr. Krizsán Anett már a Békés Megyei Kormányhivatal igazgatói pozícióját tölti be. 2017. év második felében dr. Pacsika György hivatalvezető látta el az osztály vezetésével járó feladatokat, távolléte esetén pedig dr. Smiri Sándor hivatalvezető-helyettes. 2018. januárjától az osztály új vezetője Rejtő Éva.

### **III. Pénzbeli szociális ellátásokkal kapcsolatos feladatok:**

Az osztály kiemelt jelentőségű feladata a Szociális törvény által szabályozott pénzbeli ellátásokkal összefüggő kérelmek elbírálása. A 2015.03.01-jén hatályba lépett jogszabályváltozás eredményeként az aktív korúak ellátásával összefüggő hatósági feladatok a járási hivatalok hatáskörébe kerültek.

A Gyomaendrődi Járási Hivatal a fenti időponttal összesen 942 ügyet vett át az önkormányzatoktól, melyek közül 371 gyomaendrődi, illetve csárdaszállási ügy volt. Jelenleg a járási hivatal illetékességi területén összesen 545 olyan személy él, aki aktív korúak ellátásában részesül, de jelenleg csak 175 fő kap pénzbeli ellátást, a többi ügyfél ellátása különböző okok miatt szünetel (pl. képzésen vesz részt, közmunka programban folytat tevékenységet, illetve kereső tevékenységet folytat). Elmondható, hogy ez a létszám naponta változik.

Az aktív korúak ellátásával, az időskorúak járadékával és az ápolási díjjal összefüggő feladatokat két, Gyomaendrődön dolgozó ügyintéző látja el, az egyéb szociális ellátásokat, így az eü. szolgáltatásra való jogosultsággal, illetve a közgyógyellátással összefüggő kérelmeket a Dévaványán dolgozó két ügyintéző dolgozza fel.

### **IV. Szabálysértési hatósági feladatok:**

A szabálysértési ügyintézésben a 2017. évben jelentős informatikai változás történt. A szabálysértési hatóságok a teljes szabálysértési folyamatot a Neo (Robotzsaru) szabálysértési moduljában rögzítik: az iktatástól az irat-előállításon, a kódolt alszámos iktatáson, határozathozatalon, más szervek döntésein, jogerőzésem, a végrehajtási eljárás fázisain keresztül az ügy lezárásáig. A szabálysértési modul alkalmazása nem volt zökkenőmentes, mivel a bevezetését követően a gyakorlati alkalmazás során felmerülő problémák megoldása a fejlesztők részéről sokszor hosszú időt vett igénybe.

A Gyomaendrődi Járási Hivatal Szabálysértési Hatóságához a 2017. évben 54 szabálysértési feljelentés érkezett. 25 esetben köztisztasági, 12 esetben óvodai nevelésben való részvételi kötelezettség és a tankötelezettség megszegése, 8 esetben szeszesital-árusítás, -kiszolgálás és -fogyasztás tilalmának megszegése, 4 esetben veszélyeztetés kutyával, 2 esetben nevelési-oktatási tevékenység folytatására vonatkozó szabályok megszegése, 2 esetben csendháborítás, 1 esetben belvízvédelmi szabálysértés miatt. A Gyomaendrődi Közös Önkormányzati Hivataltól 9 feljelentés érkezett köztisztasági szabálysértés elkövetése miatt. A fenti ügyek elkövetőivel szemben pénzbírság kiszabására került sor vagy intézkedésként figyelmeztetésben részesültek.

A szabálysértési hatóság hatáskörébe tartozik a saját hatáskörükbe tartozó cselekményekben az eljárás lefolytatása mellett a bírói szabálysértési elmarasztalások végrehajtása és a kiszabott, de meg nem fizetett helyszíni bírságok végrehajtása is. A 2017. évben 61 ügy érkezett végrehajtásra. Ezen ügyekben az eljárás elhúzódik, mivel a kiszabott pénzbírságot az elkövetők önként nem fizetik meg, ezért a bíróság a pénzbírságot elzárásra változtatja át. Ha az elkövető az elzárást önként nem kezdi meg, a szabálysértési hatóság elővezetést rendel el. Amennyiben az elővezetés két alkalommal sikertelenül végződik, úgy az elkövető körözésének elrendelésére kerül sor.

### **V. Hadigondozással összefüggő feladatok ellátása:**

Az osztály feladatai közé tartozik továbbá a hadigondozotti ellátások elbírálása is. A vonatkozó jogszabály 2015.07.24-én hatályba lépett változásával kibővült a hadigondozotti ellátásra jogosultak köre. Ennek eredményeként hivatalunkhoz a jogszabályi változás óta összesen 156 kérelem érkezett be,

és ezek közül csak két esetben fordult elő, hogy nem álltak fenn a jogosultsági feltételek, az összes többi esetben megítélésre került az ellátás.

Az ellátások legnagyobb része havonta folyósításra kerülő 8.550 Ft. összegű rendszeres ellátás, a kisebb része pedig az egyösszegű támogatás, melynek összege 50.000 Ft.

## **VI. Fogyasztóvédelmi feladatellátás:**

2017. január 1. napjával új hatáskörként jelent meg a járási hivatal gyakorlatában a fogyasztóvédelmi feladatok ellátásával kapcsolatos ügyintézés.

A Gyomaendrődi Járási Hivatal illetékességi területén a 2017. évben 50 db fogyasztóvédelmi ellenőrzést végzett a Gyomaendrődi Járási Hivatal Hatósági, Gyámügyi és Igazságügyi Osztálya. Az ellenőrzéseket az ártájékoztató, áralkalmazás területén, a fiatalok alkohol- illetve dohánytermékkel történő kiszolgálása vonatkozásában, a szavatossági, jótállási igények intézése témavizsgálatban, továbbá az idegenforgalmi főszezonban végzett kereskedelmi és szolgáltatási tevékenység ellenőrzése során végeztük. Az elvégzett ellenőrzések közül 23 esetben jogsértő magatartást tapasztaltunk. Legjellemzőbb jogsértő magatartás, hogy a joghatással járó mérés végzésére alkalmazott mérlegek nem voltak hitelesek, továbbá, hogy a szavatossági jogokról a fogyasztóknak megtévesztő tájékoztatást nyújtottak az ellenőrzött vállalkozások. A fiatalok alkohol- illetve dohánytermékkel történő kiszolgálásának ellenőrzése során több alkalommal is megtörtént a megbízott fiatal személy alkohollal történő kiszolgálása, mely minden esetben az alkoholtermék forgalmazásának korlátozását és fogyasztóvédelmi bírság kiszabását vonta maga után.

Az ellenőrzéseken túl a Gyomaendrődi Járási Hivatalban már hagyománnyá vált a vállalkozók jogkövető magatartásának elősegítését célzó fogyasztóvédelmi előadások megtartása, mely a 2017. évben a helyes árfeltüntetés és árfelszámítás területén nyújtott segítséget 2017. június 14. napján a résztvevő vállalkozások számára. A tudatos fogyasztói magatartás kialakítását célzó iskolai előadások 2017. év tavaszán az általános iskolák felső tagozataiban kezdődtek meg, majd 2017. év őszén a középiskolákban folytatódtak, melyek során több témakört érintve bemutatásra kerültek a mindennapi életben leginkább használatos fogyasztóvédelmi szabályok.

## **VII. Egyéb, általános igazgatási feladatok:**

Az ügynevezett általános igazgatás körébe tartozó feladatok nem pontosan meghatározóak, jellemzően kevés az ezzel összefüggő eljárás. Ide tartozik például:

- egyes környezet- és természetvédelmi, (levegőtisztaság-védelmi), vízgazdálkodási, vízügyi igazgatási feladatok;
- oktatásügyi feladatok;
- ingatlanvállalkozási tevékenységgel, ipari igazgatással, kommunális igazgatással, közlekedési igazgatással, állatvédelemmel, állattartással összefüggő hatósági feladatok;
- ellenőrzési feladatok (pl. temető ellenőrzés)

Továbbá a feladatkörünkbe tartozik a bűncselekmények áldozatainak segítéséről és az állami kárenyhítésről szóló 2005.évi CXXXV.tv. hatálya alá tartozó áldozatok számára részben alanyi jogon, részben rászorultság esetén járó támogatásokkal összefüggő kérelmek elbírálása, illetve közreműködünk a jogi segítségnyújtás intézményeiben is.

## **5. A Földhivatali Osztály feladatellátása:**

### **I. A Földhivatali Osztály feladatellátása általánosságban:**

Az osztály ellátja a földhivatalok, valamint a Földmérési és Távérzékelési Intézet feladatairól, illetékességi területéről, továbbá egyes földhivatali eljárások részletes szabályairól szóló kormányrendeletben és egyéb külön jogszabályokban meghatározott feladat- és hatáskörét érintő feladatokat. Ezek két nagy csoportba oszthatóak: ingatlan-nyilvántartási feladatok, valamint földmérési és földügyi feladatok. Az osztályon 10 fő végzi a feladatellátást.

## II. A Földhivatali Osztály 2017 éves tevékenysége ügyfelek és ügyek tekintetében:

2017. évben a Földhivatali Osztály ügyfeleinek száma: 7668 fő volt, az érkezett ügyiratok száma: 9758 db, döntések száma: 9344 db, ebből önálló határozatok száma: 8254 db.

### Legjelentősebb ügytípusok:

- **Ingtalan-nyilvántartás:** adásvételek, hagyatéki ügyek, végrehajtással kapcsolatos bejegyzések, törlések. Adásvételi szerződések, hagyatéki ügyek során 1492 db ügyirat, végrehajtással kapcsolatos bejegyzések, törlésekkel kapcsolatban 1209 db ügyirat keletkezett az osztályon az évben.
- **Földhasználat:** föld használatának hatósági jóváhagyása - földhasználat bejegyzése. A termőföld használatának hatósági jóváhagyására 362 beadvány, földhasználat bejegyzésére, módosítására 1562 beadvány érkezett az évben.
- **Földmérés:** épületfeltüntetés-bontás, ingatlan megosztás- telekegyesítés, telekalakítási eljárások. Épületfeltüntetés-bontás, ingatlan megosztás- telekegyesítéssel kapcsolatban 237 db ügyirat, telekalakítási eljárás lefolytatása kapcsán 33 ügyirat keletkezett.
- **Földvédelmi eljárások:** termőföld védelmi eljárások, határszemle, parlagfűvel fertőzött területek felkutatása. A határszemle a nyár folyamán megtörtént, megállapítható volt a termőföldek megfelelő művelése. Termőföld védelmével kapcsolatban összesen 92 db. eljárás indult az illetékességi területünkön. A parlagfűvel fertőzött területek felkutatása feladat minden évben július 01-vel kezdődik. E feladat kapcsán a belterület esetében a jegyző az illetékes, a földhivatal a külterületen jár el. Az ellenőrzés az első fagyokig, általában október közepéig tart. A Járás illetékességi területére nem jellemző a parlagfű fertőzöttség, 2017 évben 29 db folt került továbbításra a növényvédelmi hatóság felé.

### 2017. január 01-től a Járások megerősítése címén 3 újabb feladat került a földhivatalok hatáskörébe:

- Östermelői igazolvány jogszerű használatának ellenőrzése a piaci árusító helyeken. Ebben az évben 40 ellenőrzést tartottunk, szabálytalansággal nem talákoztunk.
- Mezei őrszolgálatokkal kapcsolatos feladatellátás során a mezőőrök szolgálati napló kiadása és a mezei őrszolgálat megalakításához, fenntartásához és működéséhez nyújtandó állami hozzájárulás iránti kérelmek elbírálása, valamint a mezőőrök szakmai felügyelete feladatellátása zökkenőmentesen történt, 17 db eljárásunk volt.
- A Családi gazdaságok nyilvántartásba vétele, a nyilvántartott adatok módosításával kapcsolatosan az év során 40 db eljárást folytattunk le.

## III. A Földhivatali Osztály tevékenységének rendhagyó elemei:

- **Közös tulajdon megszüntetése:** 2015-ben Békés Megyében legelsőnek a Gyomaendrődi Járási Hivatal illetékességi területén kezdődött meg a részarányos termőföldek osztatlan közös tulajdont megszüntető eljárása. Illetékességi területünkön 256 db földrészlet volt érintett, a feladatot az országban elsőként 2017. 02. 28-án befejeztük.

## 6. Élelmiszerlánc-biztonsági és Állategészségügyi Osztály

Az Élelmiszerlánc-biztonsági és Állategészségügyi Osztály 2017. március 23. nap óta a Gyomaendrődi Járási Hivatal központi telephelyén folytatja a tevékenységét, így megvalósulhatott a járási közigazgatási centrum létrehozása. Az osztály speciális illetékességi területét érintő három járás (Gyomaendrődi, Szeghalmi és Szarvasi Járások) területén az ügyfélfogadást a hatósági állatorvosok a korábbiakhoz hasonlóan, változatlan formában továbbra is fenntartják, így az érintett állattartók az illetékességi területünkön továbbra is megfelelő szintű helyi hatósági szolgáltatásban részesülnek.

## **I. Élelmiszerlánc-biztonsági feladatok ellátása:**

A három járás területén működő valamennyi bejelentés-, illetve engedély köteles élelmiszer előállító-, és forgalmazó létesítmény, valamint valamennyi forgalomba hozott élelmiszer hatósági felügyelete osztályunk feladata. Ezen belül az élelmiszer vállalkozások nyilvántartásba vétele és felügyelete, az élelmiszerforgalmazás és élelmiszer biztonság helyszíni ellenőrzése, valamint az élelmiszerekre, élelmiszerbiztonságra vonatkozó monitoring jellegű mintavételek rendszeres végrehajtása.

2017. január 1. naptól a járásunk hatáskörébe került a Gallicoop Pulykafeldolgozó Zrt. hatósági felügyelete, amely feladat ellátását egy önálló, csak erre a területre kirendelt hatósági állatorvos végzi Szarvason.

## **II. Állategészségügyi feladatok ellátása:**

Állategészségügyi feladatkörben az osztály hatósági állatorvosai egy-egy járás területén az állattartás szabályainak (különös tekintettel az állatvédelem és járványvédelem szabályaira) hatósági ellenőrzését végzik, valamint ügyfélfogadás során az ezzel kapcsolatos hatósági igazolásokat adják ki.

Fertőző állatbetegségekkel kapcsolatos feladat még a járványkitörések helyhez kötése, felszámolása, mentesség visszaállítása, ezekkel kapcsolatos állami kártalanítási eljárások lefolytatása.

Hozzájuk tartozik a fertőző állatbetegségekkel kapcsolatos országos mentesítési programok járásra vonatkozó feladatainak végrehajtása, állatról emberre terjedő betegségek (zoonózisok) elleni védekezés irányítása, az élőállatok és állati eredetű élelmiszerek exportjának felügyelete, indítása.

## **III. Statisztikai adatok az osztály vonatkozásában:**

2017. évben az Élelmiszerlánc-biztonsági és Állategészségügyi Osztályon 4914 elsőfokú döntés született, ebből a kiadott hatósági bizonyítványok száma 3036 db volt, jellemzően a 148/2007 FVM rendelet által biztosított állategészségügyi szolgáltatás támogatásának igénybevételéhez, méhek vándoroltatásához, állomány és tartási hely bejelentéshez, különféle állatjóléti támogatások igénybevételéhez lettek ezek kiadva.

Osztályunk 2017. évben 1386 esetben végzett hatósági ellenőrzést, ezek helyszíni élelmiszerbiztonsági, járványügyi és kölcsönös megféleltetési hatósági ellenőrzések, valamint monitoring mintavételek voltak.

## **IV. Rendhagyó járványügyi események:**

2017. év tavaszán sikerült felszámolni az illetékességi területünket is érintő madárinfluenza járványt.

A kora nyári időszakban járásunk területén 3 méhészetben méhek nyúlós költésrothadása bejelentés köteles fertőző állatbetegség megállapítása miatt települési zárlat lett elrendelve. A fertőzést sikerült szintén rövid úton felszámolni, így területi települési zárlat elrendelésére nem került sor. Jelenleg méhegészségügyi intézkedés miatt egyetlen méhészet sincs korlátozás alá vonva.

Folyamatban van a sertésállományok a sertés reprodukciós zavarokkal és légzőszervi tünetekkel járó szindrómája fertőző állatbetegségtől történő mentesítése, amely egy békésszentandrasi, három gyomaendrői és hét dévaványai nagy létszámú sertéstartó telepet érint.

## **7. A Foglalkoztatási Osztály feladatellátása:**

### **I. 2017. évi kiemelt foglalkoztatáspolitikai célok**

Az **országos Irányelvek** alapján az alábbi három fő célkitűzést határoztuk meg:

- 1) Meg kell erősíteni (személyre szabottabbá és hatékonyabbá kell tenni) az elsődleges munkaerő-piaci elhelyezkedést segítő **támogatásokat és szolgáltatásokat**.
- 2) Nagyobb hangsúlyt kell helyezni a különböző forrásokból finanszírozható **munkaerő-piaci képzésekre**, a bevontak (szak)képztségének növelése és a munkaerő-piaci igényeknek megfelelő képzett munkaerő biztosítása érdekében.



- 3) Támogatni kell a **közfoglalkoztatásból való kivezetést** és a versenyszférában való elhelyezkedést.

Ehhez kapcsolódóan megfogalmazott **minőségcéljaink:**

- A bejelentett állásigények gyors kielégítése, az igényekre épülő munkaerő-piaci képzések szervezése, kompetencia alapú közvetítés
- A képzett munkaerő biztosítása érdekében szoros együttműködés az oktatási, képzési rendszerrel
- Személyre/munkáltatóra szabott, érdemi szolgáltatások biztosítása
- A profilíng kategóriák egyén központú használata, a releváns támogatási eszközök kategóriákhoz való hozzárendelése
- A tartós munkanélküliek munkaerő-piaci integrációjának elősegítése

A **munkaerő-piaci helyzetből adódóan** megfogalmazott **minőségcéljaink:**

- A GINOP program népszerűsítésére minél több tájékoztatási lehetőség kihasználása
- Inaktívak bevonása
- Kihelyezett tanfolyamok szervezése munkáltatói igények felmérése alapján
- Szakmai rendezvények szervezése
- A munkatársak ismereteinek folyamatos bővítése
- Munkahelyteremtés- és munkahelymegőrzés elősegítése
- Minőségirányítási rendszerünk és a partnerközpontú minőségirányítás működtetése

## **II. Munkaerő-piaci helyzet bemutatása**

A regisztrált álláskereső érintett létszáma 2682 fő volt 2017-ben, az év végi záró száma 570 fő volt. A települések közötti megoszlásban Gyomaendrőd város aránya meghatározó (50 %).

Iskolai végzettség tekintetében a megyei átlaghoz hasonlóan az általános (218 fő) és szakmunkás iskolát végzettek (175 fő) száma kiemelkedő. A felsőfokú végzettségűek száma (12 fő) és aránya szinte a legalacsonyabb megyei viszonylatban. Az **iskolai végzettség** szempontjából torzító tényező, hogy az általános iskolát végzettek iskolai végzettségét nem befolyásolja az OKJ vagy egyéb betanító képzés végzettsége. Tehát a statisztikákban nem jelennek meg a szakképesítések, holott például a 8 általánossal rendelkező közfoglalkoztatottak körében az elmúlt években több száz fő képzése valósult meg, így vannak köztük villanyszerelők, targoncavezetők, útépítők, festők, konyhai kisegítők de akár úszómesterek is. A nem közfoglalkoztatott, 8 általános iskolával rendelkező álláskereső szintén számos képesítést szerezhettek, melyek szintén nem befolyásolják az iskolai végzettséget, amikor statisztikát készítünk.

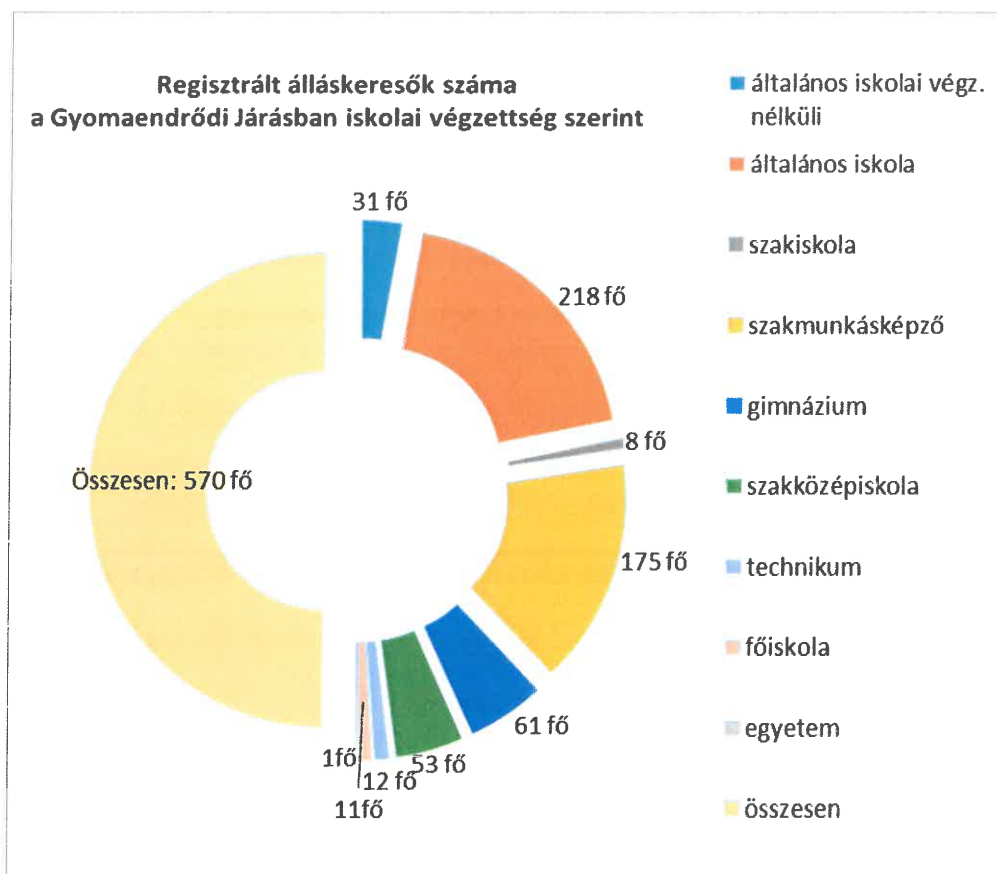

Az **életkor szerinti megoszlás** alapján a 24 év alattiak száma 91 fő, az 50 év felettek száma pedig 168 fő. Koruk alapján hátrányos helyzetű célcsoportba tartozik tehát a regisztrált álláskeresők közel fele, ami nem tér el az általában jellemző tendenciáktól.

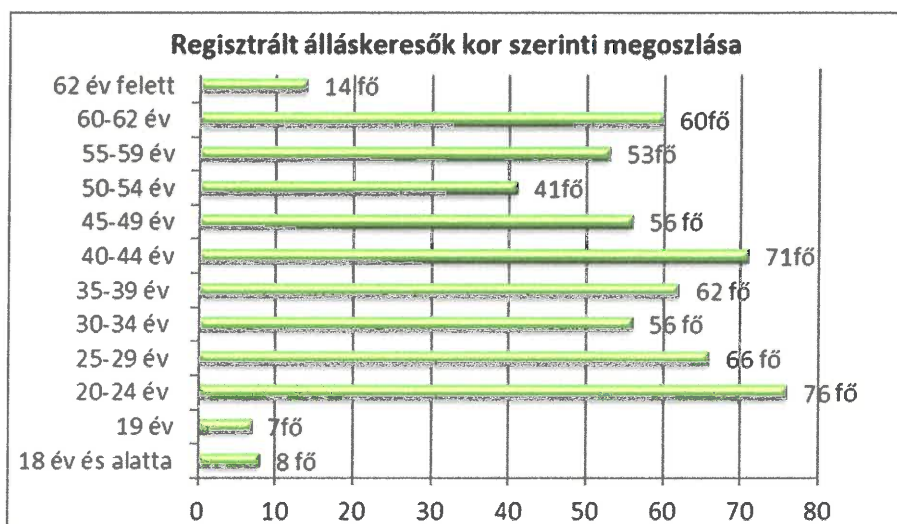

Kiemelt célcsoport a **25 év alatti fiatalok hányada**, melynek megoszlása településenként:

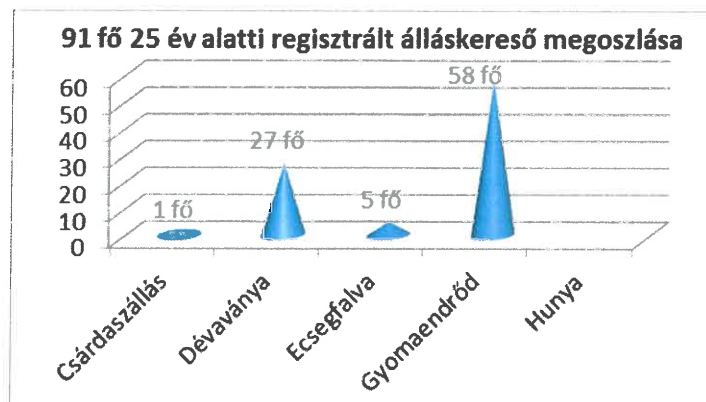

Látható az adatokból, hogy jelentős hányadot képviselnek annak ellenére is, hogy évek óta komoly erőfeszítéseket teszünk képzésükre és elhelyezésükre. Ez is egy dinamikusan változó létszám, hiszen az elmúlt évben csak a támogatásokkal elhelyezett fiatalok száma meghaladta a 100 főt. Szerencsére nagyon sok eszköz áll rendelkezésünkre, hogy az újonnan regisztrált fiatalokkal is foglalkozhassunk.

Az álláskeresők nagy többségére (70-80 %) jellemző, hogy az előző 3 hónapban kerültek be a nyilvántartásunkba, ugyanakkor az is jellemző, hogy nem először váltak munkanélkülivé. Ellátási formánkénti megoszlását az alábbi grafikon szemlélteti. Összehasonlítva az év eleji és év végi adatokat látszik, hogy a nyugdíj előtti álláskeresési segély kivételével a többi ellátási formában csökkenés következett be.

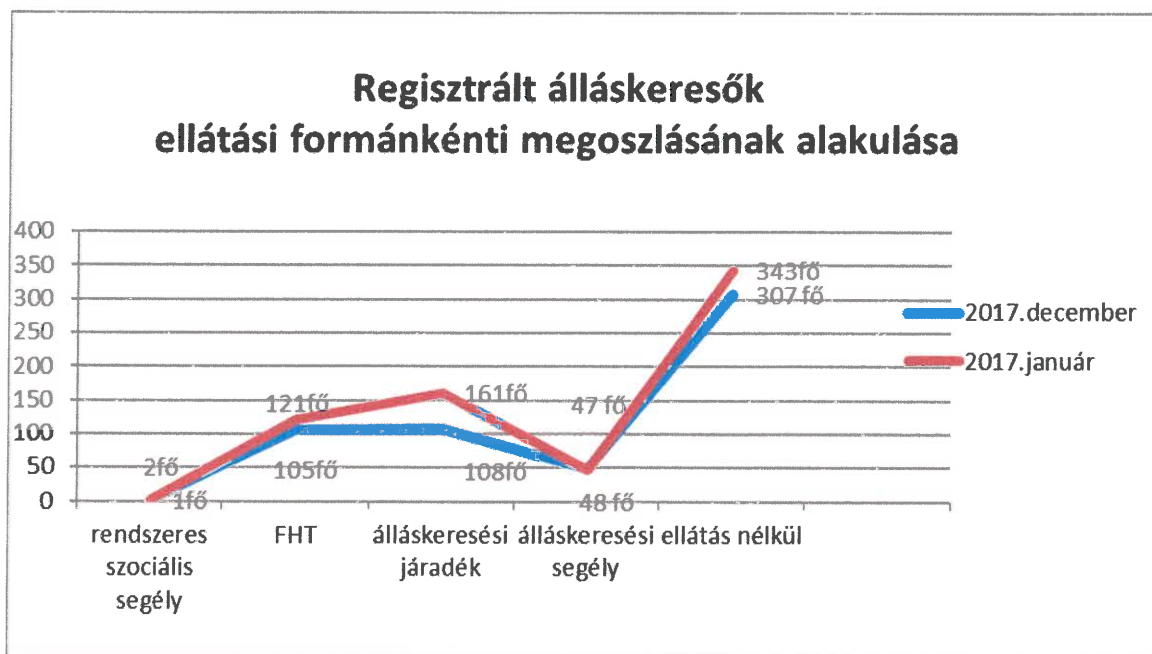

### III. A célokhoz rendelt feladatok és eszközök

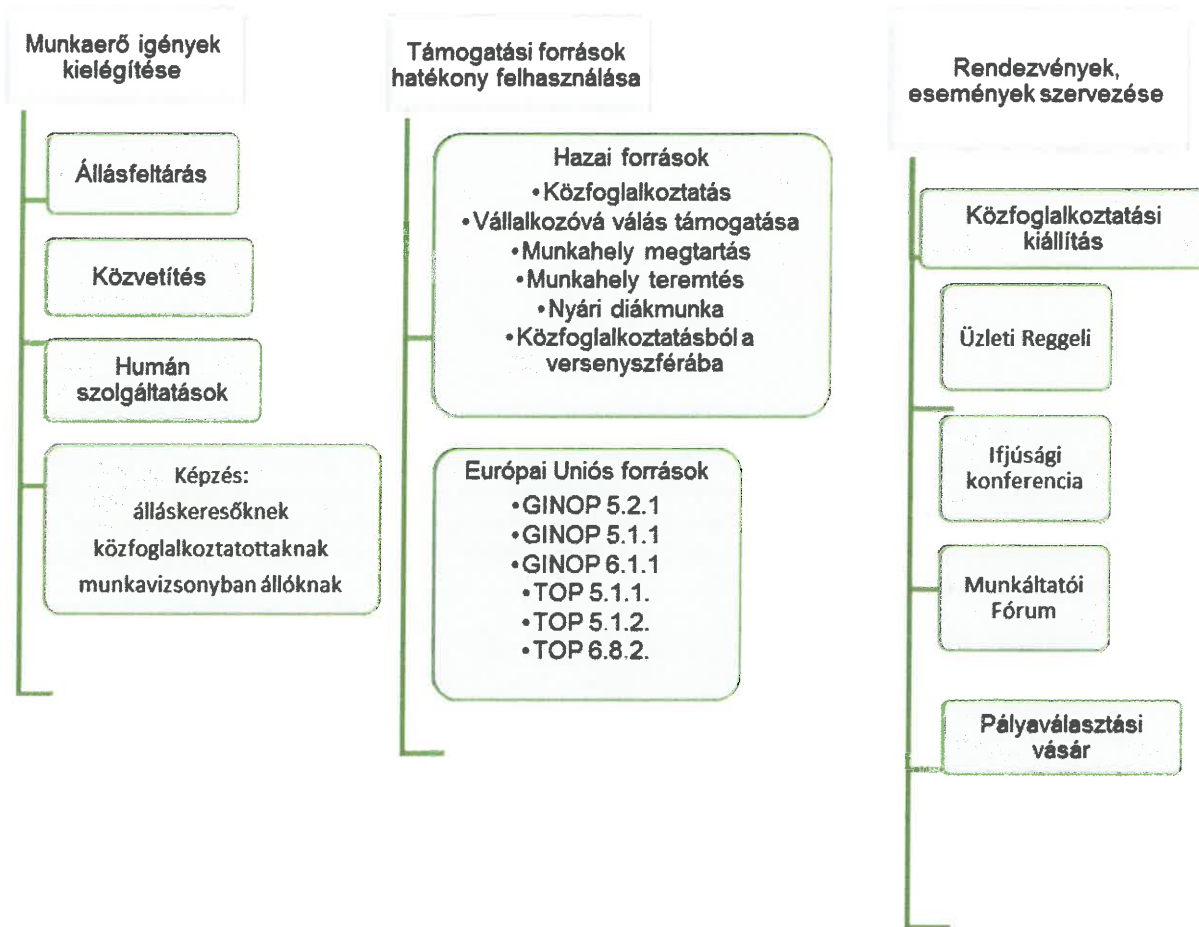

A **Megegyezéses Eredménycélokkal vezérelt Vezetési rendszer (MEV)** több mint 260 indikátorral segíti a vezető munkáját. Kilenc nagy területre fókuszál, melyből az első a foglalkoztatottá váltak száma és aránya. Minden évben tervezésre és értékelésre kerül, mellyel jól mérhető az osztály munkájának jelentős hányada. Az elmúlt évben mind a bázis, mind a terv adatainkat sikerült túlteljesítenünk, sőt évekre visszamenőleg is a legjobb eredményt értük el. Ez a magas arányszám annyit jelent, hogy az **álláskeresők ¼ részét sikerült elhelyeznünk. A foglalkoztatottakká váltak aránya 75,4%, ami megyei szinten a legjobb eredmény.**

**A foglalkoztatottá váltak aránya a Gyomaendrődi járásban**

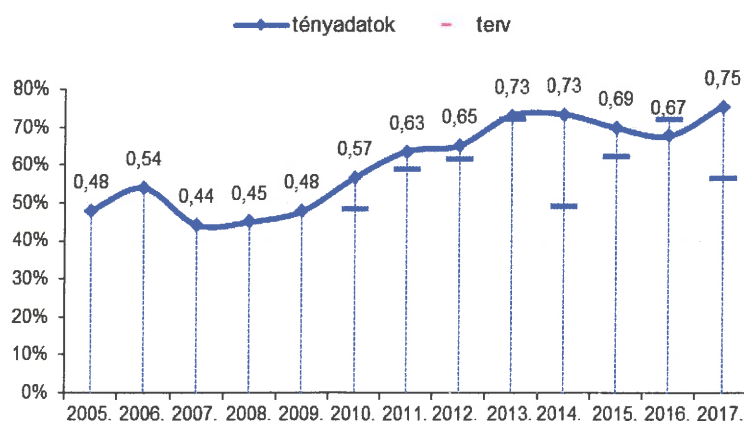

Az elmúlt évtizedben a tervezés és a megvalósítás nem mindig állt összhangban, aminek elsősorban az volt az oka, hogy sokat változott (főleg csökkent) a regisztrált álláskeresők száma, ami nagyban befolyásolta az arányszám változását. Általában óvatos tervezés és magas teljesítés jellemző. Év elején nehéz még megítélni a munkaerőpiac változását és a rendelkezésre álló források sem maradnak változatlanok az év folyamán, szerencsére nagyon kedvezően alakultak az elhelyezési mutatóink, ami mögött tudatos, tervszerű, hatékony munka húzódik meg.

#### 1. Szolgáltatás, közvetítés, vállalati kapcsolattartás

A foglalkoztatási osztály **hatósági és szolgáltatási feladatokat** egyaránt végez. Az elmúlt években az uniós pályázatoknak köszönhetően egyre több munkatárs került foglalkoztatásra, akiknek köszönhetően tovább bővíthettük szolgáltatásainkat, a támogatások nyújtása révén pedig hatósági tevékenységünk is tovább növekedett.

A IV. negyedévben 4 mentorral, 1 fő munkaerő-piaci tanácsadóval és 1 fő TOP ügyintézővel bővült foglalkoztatási osztályunk létszáma, akiknek hatásos munkájának köszönhetően a mentori szolgáltatások száma jelentősen megnőtt, megyei szinten is kiemelkedő értéket mutat. A 25 év alattiak közül mindenki részesült egyéni tanácsadásban, ahol személyre szabott szolgáltatást nyújtottunk részükre. A munkaerő-piaci tanácsadó elsősorban a közfoglalkoztatottak versenyszférában történő elhelyezését segíti elő, az ő munkájának köszönhetően jelentős eredményeket várunk az elkövetkező időszakban, hiszen az **új munkatársak betanítása** folyamatosan történik, jelentős terhet róva az adott területen dolgozó munkatársak számára. Bízunk azonban abban, hogy a betanítást követően mind mennyiségi mind minőségi eredményekben megmutatkozik majd a befektetett energia. Belső képzésekkel, folyamatos nyomon követéssel történik az ütemterv szerinti feladatuk ellenőrzése. A tanácsadási folyamat eredményeként egyre több ügyfelünknek lesz határozott elképzelése céljairól és a megvalósítást segítve egyre sikeresebb foglalkoztatottak kerülnek a munkaerőpiacra.

A **munkaközvetítések folyamán** a munkáltató igényeit szem előtt tartva igyekszünk megfelelő munkaerőt választani, ami egyre nehezebb, hiszen a meglévő álláskeresők egy része tartós (48 fő két éve nyilvántartott, ugyanakkor a nyugdíj előtti segélyben részesülők már nem is szeretnének állásba kerülni, ők akár 5 évig is kaphatnak ellátást), többen küzdenek egészségügyi problémával a foglalkoztatást helyettesítő támogatásban részesülők közül. Ők ki fognak majd várhatóan kerülni az álláskeresők táborából. A fiatalok és iskolázatlanok közvetítése is sokszor okoz nehézséget. Ezeknek a célcsoportoknak igyekszünk célzott tanácsadással segítséget nyújtani és alkalmassá tenni a szigorú követelményeket támasztó versenyszféra számára.

A **profilig kategóriák** rögzítése minden ügyfélnél folyamatosan történik, ahol meghatározásra kerül, hogy önálló vagy segítséggel történő elhelyezkedést látunk reálisnak. Az egyéni cselekvési tervben rögzítjük, hogy az álláskereső milyen időpontban és milyen tevékenységekkel juthat el oda, hogy munkaviszonyt létesítsen.

Negyedévente végezzük a **munkaerő-gazdálkodási felméréseket**, illetve évente egy alkalommal a meghatározott 10 munkáltató esetében **prognózis felmérést** készítettünk.

A 2017. IV. negyedévben a Nemzeti Foglalkoztatási Szolgálat koordinálásával negyvenkilencedik alkalommal készítettük el negyedéves munkaerő-gazdálkodási felmérésünket. A rendszeres (negyedévenkénti) adatszolgáltatás megfelelő képet ad a következő három hónap várható munkaerő-forgalmának alakulásáról, valamint előrejelzi egy évre a létszámváltozás tendenciáját. Foglalkoztatási Osztályunk jelenleg közel kétszáz munkaadóval tart rendszeres kapcsolatot, közülük 64 munkáltató vett részt a felmérésben. Működési területeik között jellemző a mezőgazdaság, a könnyűipari termékek előállítása (főleg külföldi érdekltségben, illetve bér munkában), valamint a vendéglátás. A korábbi elemzések során tapasztaltaknak megfelelően az álláskeresők meghatározó hányada a szakképzettséget nem igénylő munkakörökben került elhelyezésre. Továbbá a kereskedelmi és szolgáltatási szektorban és a feldolgozóipar területén is sikerült növelni a foglalkoztatottá váltak számát.

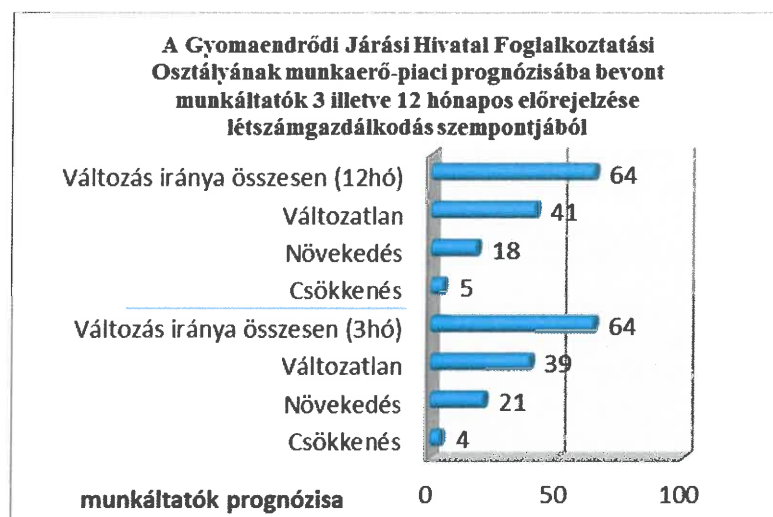

A bővítésben érintett munkakörök között szerepel a kereskedelmi és szolgáltatási foglalkozások területén a pincér, szakács és a pék munkakör. Az ipari és építőipari foglalkozások terén a lakatos, a szabó varró munkakörök. A gépkezelő, összeszerelő, járművezető munkakörök területén a villamos berendezés összeszerelő és targoncavezető munkakörben várható bővítés. A szakképzettséget nem igénylő foglalkozások esetében a segédmunkás munkakörben foglalkoztatottak növekedését lehet előre jelezni. Az elkövetkező egy éves időtartalmat figyelembe véve a választ adó munkáltatók 28 %-a tervez létszámnövekedést a megkérdezést követő egy éven belül. Ez az érték kismértékben kedvezőbb az előző negyedévben rögzített adatokkal. Ezek a cégek továbbra is a feldolgozóipar és a kereskedelem számítanak meghatározó mértékű növekedésre egy év távlatában.

**Az inaktívak bevonására** jó kapcsolatot alakítottunk ki a családsegítő szolgálatokkal. Akik megjelennek náluk és úgy vélik, hogy álláskeresőként történő regisztrációjuk esetén, foglalkoztatási osztályunk segíteni tudna valamilyen formában, akkor hozzánk irányítják a nyilvántartásba vétel céljából. Heti rendszerességgel küldjük meg tájékoztatóinkat a szolgálatok részére állás- és képzési lehetőségekről.

**Az év folyamán összesen 3071 állást jelentettek be munkáltatóink**, ebből 2156 a támogatott, azon belül 1602 a közfoglalkoztatott, ami közel 200 fős csökkenést jelentett az igényelt munkaerőigények tekintetében.

Nagy figyelmet fordítottunk a **nem támogatott állásra** vonatkozó munkaerőigény feltárására, így az összes támogatás nélküli munkaerőigények száma (915 főre vonatkozóan) meghaladja a bázis év és a korábbi évek eredményét. Arányaiban támogatott munkaerőigény változása 90,9 % a bázis évhez viszonyítva, míg a **támogatás nélküli munkaerőigények esetében ez a mérték 120,4 %**.

Viszonylag alacsony foglalkoztatási osztályunkon a bejelentett állások száma, ugyanakkor a támogatott állások száma szép eredményt mutat, illetve a nem támogatott állások tekintetében csak a három jobb munkaerő-piaccal rendelkező osztály előz meg bennünket.

## 2. Képzések

Kihelyezett képzési programok szervezésében a foglalkoztatási osztályunk kiemelkedő munkát végzett az elmúlt években. A kollégák bevonásával a munkáltatói igények felmérése képezte tervezésünk alapját, a vállalt létszám biztosítására a tanfolyami tájékoztatók nyújtása folyamatosan zajlott. Összesen 7 új helyi képzési programot sikerült indítanunk. annak ellenére, hogy voltak nehézségek az ütemezéssel, hiszen májusban indulhattak az első képzések és a második körös képzéseinket csak októbertől tudtuk elindítani.

A képzési bevonásaink lehetőségeinkhez képest jól alakultak, a GINOP 5.2.1. és GINOP 5.1.1. programok keretében induló tanfolyamokra a tervezett létszámokat biztosítani tudtuk. **Összesen 146 fő végzett GINOP 5.1.1 vagy 5.2.1 képzési programon, ami 157,6 %-os teljesítést jelent az év elején tervezett létszámhoz mérten. Ezek az eredmények kimagaslóak megyei viszonylatban is.**



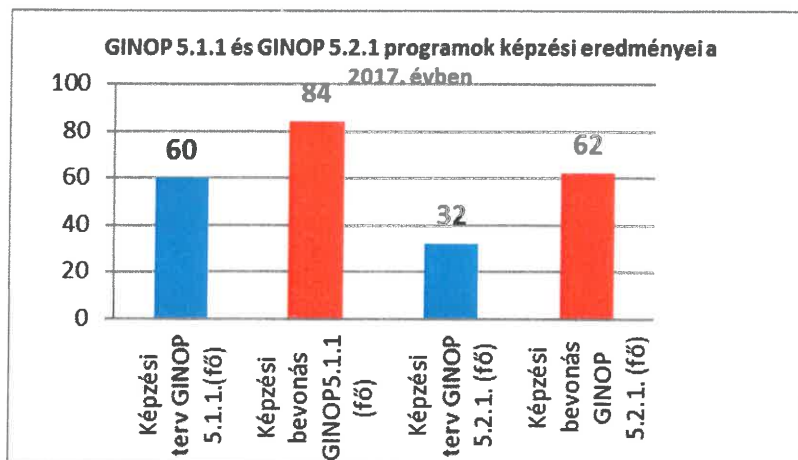

A **7 helyi tanfolyam** megszervezése nagyban segítette, hogy minél több ügyfelet be tudjunk vonni képzésbe, hiszen sokkal szívesebben járnak helyben tanfolyamra ügyfeink, mint a békéscsabai helyszínűekre.

A közfoglalkoztatottak képzése a **GINOP 6.1.1 programban 185 fővel valósult meg** a Téli képzések során, melyből 61 fő 2017-ben indított tanfolyamon vett részt és már további 27 fő kapcsolódott be Szociális gondozó képzésbe december folyamán.

A MEV indikátorok 2. jelentős mutatója a képzés, Gyomaendrődön a **képzésbe bevontak aránya 7,7 %, ami megyei szinten is kimagasló eredmény.**

### 3. Támogatások

Az elhelyezések eredményességét nagyban befolyásolja az ügyfeink képzettségén túl a munkáltatóknak nyújtható szolgáltatás és támogatás is. A jó partneri kapcsolathoz az is hozzátartozik, hogy a számukra rendezett fórum, üzleti reggeli és egyéb tájékoztatói lehetőségeken túl a kiközvetített álláskeresők foglalkoztatását anyagilag is segíteni tudjuk. Az **illetékességi szabályok** lehetővé teszik, hogy az ország bármely pontján lévő munkáltatóval kapcsolatba kerüljünk, ha az osztályon regisztrált álláskeresőt alkalmaz, hiszen az álláskeresőt nyilvántartó foglalkoztatási osztályhoz kell fordulnia támogatásért, ezért a munkáltatói adatbázisunk kiterjed a fővárosi vagy dunántúli foglalkoztatókra is. Jellemzően Békés megye területén nyújtjuk a foglalkoztatást segítő támogatásokat. Az alábbi ábra a két uniós forrásból nyújtott támogatásainkat szemlélteti az elmúlt évre és a program indulása óta eltelt időszakra vetítve is. A kifizetett több mint fél milliárd Ft jól érzékelteti a források nagyságát. Büszkék vagyunk arra, hogy már több mint 400 fő 25 év alatti fiatalnak tudtunk képzési vagy elhelyezkedési segítséget nyújtani, hiszen a GINOP 5.2.1 program csak ennek a célcsoportnak szól.

Foglalkoztatást elősegítő támogatások	Bevont létszám (Fő)	2015-2016 év	Bevont létszám (Fő)	2017. év	Bevont létszám összesen (Fő)	ÖSSZESEN programindulástól
GINOP 5.1.1 bérjellegű támogatások	140	72 188 087	153	123 611 361	293	195 799 448
GINOP 5.1.1 mobilitási támogatások	1	304 194	2	933 333	3	1 237 527
GINOP 5.1.1 képzési támogatások	128	46 339 416	84	76 092 367	212	122 431 783
GINOP 5.1.1 vállalkozóvá válási támogatások	4	2 375 400	5	4 143 350	9	6 518 750
<b>GINOP 5.1.1 ÖSSZESEN</b>	<b>273</b>	<b>121 207 097</b>	<b>244</b>	<b>204 780 411</b>	<b>517</b>	<b>325 987 508</b>
GINOP 5.2.1 bérjellegű támogatások	111	69 967 937	93	63 484 340	204	133 452 277
GINOP 5.2.1 mobilitási	6	2 968 609	3	1 435 807	9	4 404 416



támogatások						
GINOP 5.2.1 képzési támogatások	74	44 283 219	61	39 242 114	135	83 525 333
GINOP 5.2.1 vállalkozóvá válási támogatások	5	2 993 300	7	2 725 200	12	5 718 500
GINOP 5.2.1 ÖSSZESEN	196	120 213 065	164	106 887 461	360	227 100 526
IGR - be bevonás- más program kimenettel	19	-	29	-	48	-
<b>GINOP ÖSSZESEN</b>	<b>469</b>	<b>241 420 162</b>	<b>408</b>	<b>311 667 872</b>	<b>877</b>	<b>553 088 034</b>

További hazai (Nemzeti Foglalkoztatási Alap) 2017. évi decentralizált források felhasználása:

Támogatási forma	létszám (fő)	támogatás (Ft)
vállalkozóvá válás	23	12 023 500
munkahelymegőrző	56	26 149 263
nyári diákmunka	209	22 192 287
lakhatási támogatás	6	1 455 301
elhelyezkedést segítő támog.	43	4 412 419
Összesen:	367	66 232 770

a.) Közfoglalkoztatás

Támogatási forma	létszám (fő)	támogatás (Ft)
Startmunka mintaprogram	834	888 928 429
Hagyományos hosszú	185	189 200 230
Összesen:	1019	1 078 128 659

Az **önkormányzatok és intézményei** valamint civil szervezetek támogatására szolgál a közfoglalkoztatás támogatása. Emellett **országos közfoglalkoztatási programokban** is részt veszünk, ahol az álláskeresőket közvetítjük, a programok létszámmal való feltöltése a cél. **Évente átlagosan 200-250 fő** vesz részt térségünkben ezekben a feladatokban, elsősorban a **vizügyi feladatok illetve a kulturális közfoglalkoztatás** keretében.

Az elmúlt évben több alkalommal tartottunk a közfoglalkoztatottak részére is csoportos tájékoztatót állás- és képzési lehetőségekről, illetve határvadász tájékoztatóra is hívtuk őket.

Kiemelt feladatnak tekintettük a **közfoglalkoztatottak képzését és közvetítését**, hogy visszavezessük őket a versenyszférába. Összesen 141 fő közfoglalkoztatott helyezkedett el, közülük 56-an közvetítésünkkel, (16-an a támogatásunk igénybevételeivel), többen pedig önállóan, képzés vagy tanácsadás után.

12 képzés valósult meg, amelyen 185 fő vett részt, ennek finanszírozása 50 millió Ft-ból valósult meg. Decemberben az újabb Téli képzéseknek köszönhetően 27 fő szociális gondozó kezdte el tanulmányait.

A **közfoglalkoztatásból a versenyszférába** elnevezésű kiemelt központi munkaerő-piaci program komoly kihívást jelent számunkra. Az ebben a formában dolgozó emberek többsége nem alkalmas arra, hogy a versenyszférában azonnal megállják a helyüket. Sok törődést és odafigyelést igényel, hogy megfelelő tanácsadással, mentorálással segítsük őket. A képzés önmagában sok esetben kevés. Az elmúlt évben a közfoglalkoztatottak közül jelentős létszámban helyezkedtek már el ügyfelek, hiszen a **bevontak 10-15 %-a került új munkahelyre**. Többen az adott intézményen belül kerültek státuszba és többen a versenyszféra elvárásainak megfelelően termelő területen vállaltak munkát. Bízunk benne, hogy az idei év még sikeresebb lesz a közfoglalkoztatottak számára, hiszen megfelelő erőforrás áll rendelkezésünkre, a többi már rajtuk fog múlni.

b.) Versenyszféra

A bejelentett állásigények gyors kielégítésére még nagyobb mértékben igyekeztünk odafigyelni, esetenként előszűréssel segítettük elő, hogy a munkáltató már csak az általa előírt feltételeknek megfelelő álláskeresővel találkozzon. Az ügyfelek kompetenciáit előre felmérve közvetítettük ügyfeleinket az álláshelyre.

Amennyiben a munkáltatók felől jelzés érkezik valamely szakképzett munkaerő hiányáról, kezdeményezzük tanfolyam indítását a főosztály felé és a megvalósítás érdekében folyamatos az együttműködés az oktató intézményekkel.

A munkahelyteremtés- és megőrzés népszerűsítésére Munkáltatói fórumot szerveztünk, mintegy 50 munkáltató részvételével. Ennek eredményeként egy munkáltatónk sikeresen nyert egy megyei szinten is jelentős méretű beruházás megvalósításához támogatást, 22 új munkahely létrehozására. Az év folyamán hat munkáltató 56 fő munkahelymegőrzéséhez kapott segítséget.

#### **IV. Hatósági feladatok**

Az álláskereső nyilvántartásához, az ellátások megállapításához és a támogatások megkötéséhez kapcsolódóan végzünk elsősorban hagyományos hatósági feladatokat. A tavalyi évben 11467 döntés született, 10784 db sommás eljárás keretében, a függő hatályú döntések száma 683 db volt. A hatósági szerződések száma 1340 db. Belföldi jogsegély keretében 481 db ügyet, míg nemzetközi jogsegély keretében közel 100 db ügyet intéztünk.

A szabálysértési ügyek száma 85 db volt. Az ügyfelek közvetítése a közérdekű munkára zökkenőmentes, jellemzően ledolgozzák a kiszabott büntetést.

#### **V. Egyéb feladatok**

Az osztályon foglalkoztatott munkatársak létszáma kedvezően alakult az elmúlt év folyamán. A járási létszámhoz 7 fő tartozik, a főosztályhoz tartozó munkatársak közül 2 fő GINOP 5.1.1, 2 fő GINOP 5.2.1 munkatárs. A GINOP 6.1.1 programban 1 fő szakmai megvalósító és fő mentor tevékenykedik. A főosztályhoz tartozik még a TOP 5.1.1 program keretében foglalkoztatott pénzügyi ügyintéző és tanácsadó kolléga, így ők összesen 8 fővel végzik az osztályon munkájukat. A mentorokat egy pécsi és egy békéscsabai civil szervezet foglalkoztatja, és Budapesten székel az OFA Nonprofit Kft., mely a munkaerő-piaci tanácsadó foglalkoztatását biztosítja. Az információnyújtó kolléga szintén egy békéscsabai munkáltatónál áll jogviszonyban, feladatait ő is osztályunkon végzi. Ezek a munkatársak nagyon fontos munkát végeznek, általában pályázat keretében biztosított az ő foglalkoztatásuk. Az irattári feladatok ellátását 1 fő járási közfoglalkoztatott munkatárs segíti. Jelenleg 2 kollégánk GYED-en van, 1 munkatársunk pedig CSED-en várja kisgyermeké érkezését.

##### **1. Partnerelégedettségi mérések**

Valamennyi kolléga a partnerközpontú minőségirányítás szellemében végzi munkáját. Végeztünk elégedettségméréseket, melyeket elemezve törekszünk azok megtartására vagy javítására. Elvégeztük a KÉK szerinti önértékelést, amelynek konszenzusában meghatároztuk kiemelkedő és fejlesztendő területeinket. Ezeket beépítjük ez évi munkatervünkbe.

Minőségügyi munkatervünkben meghatároztuk minőségcéljainkat, egyéb rövid- és középtávú célokat, prioritásokat, a felsőbb szintű elvárásokból adódó irányelvek rögzítésre kerültek, melyek mentén végeztük a 2017-es évben a feladatainkat.

A KÉK szerinti önértékelés nagyban segítette, hogy a foglalkoztatási osztályon dolgozó munkatársak képet kapjanak arról, hogy az erőfeszítéseik által létrejött eredmények milyen értékkel bírnak, milyen értékeket hoznak ezáltal létre, illetve még jobban rálássanak arra, hogy kollégáik milyen területeken értek el kiemelkedő eredményeket.

#### **A partnerelégedettségi mutató alakulása**

Békés Megyei Kormányhivatal Gyomaendrődi Járási Hivatal Foglalkoztatási Osztály

Partnerelégedettségi mérés (Mutató)	bázis (2016.)	terv (2017.)	tény (2017.)	változás (%-pont)	
				bázishoz	tervhez
Ügyfél elégedettség (Ü)	91,05%	92,0%	95,7%	4,65%	3,70%

Munkaadói elégedettség (M)	94,70%	95,0%	97,0%	2,29%	1,99%
Dolgozói elégedettség (D)	84,80%	85,0%	78,2%	-6,56%	-6,76%
<b>Partner elégedettségi mutatószám „P”</b>	<b>91,26%</b>	<b>91,80%</b>	<b>92,72%</b>	<b>1,46%</b>	<b>0,92%</b>

A partner elégedettség mutató (P) számítása:  $P(\%) = (40 \times \text{Ü}\%) + (40 \times \text{M}\%) + (20 \times \text{D}\%)$

Ha megvizsgáljuk a munkáltatóktól beérkezett 71 kérdőívet, kijelenthetjük, hogy a Békés Megyei Kormányhivatal Gyomaendrődi Járási Hivatal Foglalkoztatási Osztályával kapcsolatban álló munkaadók döntő hányada- tevékenységi területre, foglalkoztatotti létszámra való tekintet nélkül – igen jó véleménnyel van a hivatal munkájáról, bizalommal fordulnak az általuk személyesen ismert kollégákhoz, akikkel rendszeresen tartják a kapcsolatot. **A munkaadói elégedettség mérésének összesített eredménye 2017-ban 96,99% lett.**

### A munkáltatók elégedettsége a foglalkoztatási osztállyal

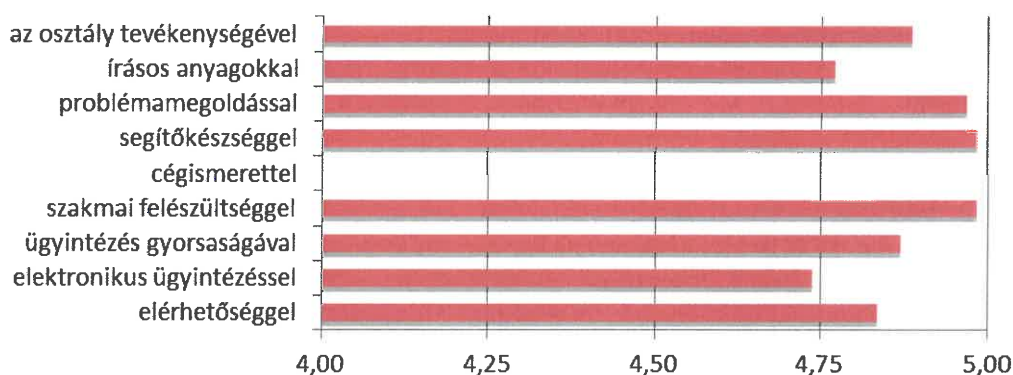

A mérések eredményeit elemezve megállapíthatjuk, hogy kimagasló az ügyintézés gyorsaságával, a kollégák segítőkészségével, problémamegoldással való elégedettség.

Fejlesztendő az írásos anyagokkal történő további tájékoztatás illetve az elektronikus ügyintézés. Ez utóbbi megvalósításában szerencsére jogszabályi támogatottág is rendelkezésünkre áll, hiszen 2018. január 1-től ez már megvalósításra kerül.

### Az ügyfelek elégedettségi szintje

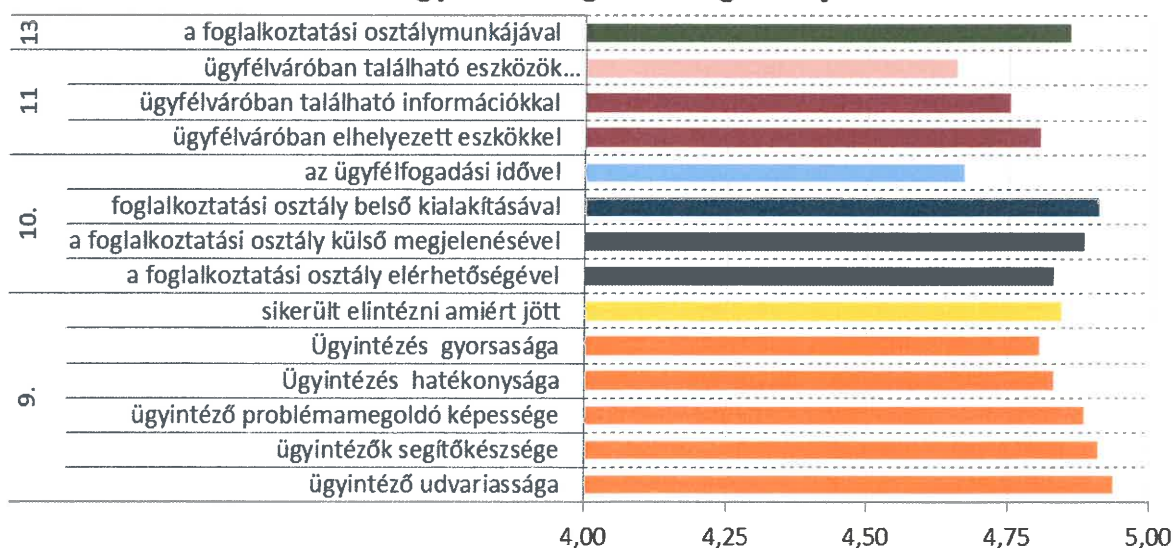

Összességében tehát kijelenthetjük, hogy az ügyintézés, jelentkezés céljából betérő ügyfeleink a Békés Megyei Kormányhivatal Gyomaendrődi Járási Hivatal Foglalkoztatási Osztályán folyó szakmai munkát igen jónak tartják. Ezt támasztják alá az ezt vizsgáló kérdés eredményei is, hiszen **ügyfeleink elégedettsége 95,7%**, ami **ebben az évben 4,7% pontos növekedést mutatott** az előző évhez képest.

Az elégedettségi adatokat megfigyelve kiderül, hogy az Ügyfeleink elégedettek az ügyintézők udvariasságával, segítő készségével, illetve problémamegoldó képességével is. Az osztály belső kialakítása továbbra is nagyon tetszik ügyfeleinknek, viszont az információs tér önkiszolgáló lehetőségeinek bővítésére igényt tartanak.

A **dolgozói elégedettségmérés** eredményeként megállapítható, hogy a szakmai és emberi megbecsülést értékeli a leginkább, nagy általánosságban elégedettek munkahelyükkel kollégáink. A csökkenés ellenére kiemelkedő az elégedettség a békés megyei foglalkoztatási osztályok tekintetében is. A munkatársak véleménye, a belső elégedettség ugyanolyan fontos számunkra, ezért valamennyi mérés esetén elvégezzük az elemzéseket, és a megfogalmazott elvárásokat rugalmasan, a lehetőségekhez mérten teljesítjük.

## 2. Rendezvények szervezése

2017. áprilisában a GINOP 5.2.1 program keretében egy nagyszabású **Ifjúsági konferenciát** tartottunk 200 fiatal részvételével. **Nyílt Nap** keretében fogadtuk és játékos formában tájékoztattuk a járáshoz tartozó középiskolák végzős diákjait osztályunkon. Megkerestük az általános iskolák 7-8. osztályait, **érdeklődési kérdőíves felmérést készítettünk** a diákokkal, melyet elemeztünk és ennek a kiértékelését követően tárlatvezetésre osztottuk be a diákokat, melyet a kollégáink is biztosítottak a **Pályaválasztási Kiállítás** alkalmával. Az utazáshoz biztosítottuk a helyi vállalkozók költségtérítését, így **200 diák ingyenesen** és ütemezetten vehetett részt a kiállításon. Az **Innovatív Szigetre** biztosítottuk Munkáltatók színvonalas kiállítását. 5 helyszínen szerveztünk **üzemlátogatást mintegy 100 diák számára**. **Pályaorientációs Napon** vettünk részt két iskola meghívására, ahol szakmai tudásunkkal segítettük a sikeres lebonyolítást.

A munkáltatók részére eseményekről, jogszabályi változásokról hírleveleket készítettünk. Szerveztünk **Munkáltatói Fórumot**, **Üzleti Reggelit** a versenyszféra számára, **Közfoglalkoztatási Fórumot**, és **Közfoglalkoztatási Kiállítást** az önkormányzatok és intézmények számára. Részt vettünk az Országos Közfoglalkoztatási Kiállításon, Gyomaendrőd városának bemutatkozását segítve. Újdonság volt a **Járási Közfoglalkoztatási Kiállítás**, mely négy helyszínen került megrendezésre.



Az elmúlt év folyamán több kihelyezett **megyei szakmai rendezvényt** is szerveztünk.

## 3. Partnerkapcsolatok ápolása

Ahogy elvárjuk a partnereinktől, hogy részt vegyenek a rendezvényeinken, úgy az általuk szervezett eseményeken a foglalkoztatási osztály is képviseli magát. Részt veszünk a Kihívás Napján, a települések által rendezett Falunapon, Városi Napon, Arató Napon, fesztiválokon, konferenciákon. A vállalkozók meghívásainak mindenkor eleget téve a számukra fontos eseményeken, pl. jubileumi ünnepségeken.



Részt vettünk több ízben is a Gyomaendrődi Zenebarátok előadásán és egyéb kulturális rendezvényeken is igyekszünk jelen lenni. Már hagyománynak számít a Böllérfesztiválon való részvételünk. A járási hivatal szervezésében motormúzeumban tettünk látogatást, közösen meglátogattuk a gyulai Almássy kastélyt. Elsősegély tanfolyamon sajátítottuk el az életmentés lépéseit. Csapatépítő tréninget szerveztünk Köröstarcsán. Megyei pályázat keretében egy kollégánk Portugál tanulmányúton vett részt. Az osztályon dolgozó munkatársak gyermekei számára Mikulás ünnepséget szerveztünk



A Gyomaendrődi Járási Hivatal Foglalkoztatási Osztálya kiegyensúlyozott, stabilan magas teljesítményt nyújtó, partnerközpontú, megújulásra képes és kész munkatársai által a térségben jelentős szerepet betöltő állami hivatalként működik.

## **8. Kiemelten fontos események a járási hivatal életében a 2017-es évben:**

- 2017. februárjában Nyílt Napot tartott a járási hivatal, melynek keretén belül a végzős középiskolás diákok megismerkedhettek hivatal működésével.

- 2017. május 15-én helyi Kábítószerügyi Egyeztető Fórum által szervezett előadás keretében Tótka Sándor kajakos olimpikont láttuk vendégül a járási hivatal központi épületében.

- A Gyomaendrődi Járási Hivatal július 19-én kötetlen sajtóbeszélgetésre invitálta a járásban működő média képviselőit. Dr. Pacsika György járási hivatalvezető ezen a rendezvényen átfogó tájékoztatást adott a 2017. év első félév hivatali működésének legfontosabb eseményeiről. A hivatal osztályvezetői az egyes szakterületek vonatkozásában számoltak be az aktualitásokról.

- 2017. szeptember 19-én a Gyomaendrődi Járási Hivatal székhelyén életmentési ismeretek átadására került sor a járási hivatal dolgozói részére. Rávai Béla, a Gyomaendrődi Mentőállomás vezetője gyakorlati bemutatóval szemléltetve látta el hasznos információkkal a hivatal állami tisztviselőit és munkavállalóit.

- A Békés Megyei Kormányhivatal 1,2 milliárd vissza nem térítendő uniós támogatást nyert a KEHOP-5.2.2 projekt keretein belül, mely során ünnepélyes keretek között, elsőként a Békés Megyei Kormányhivatal Gyomaendrődi Járási Hivatalának megújult épületét adták át, 2017. szeptember 28-án.

Ennek kapcsán kiemelendő, hogy az önkormányzat tulajdonában lévő, de ingyenes használatra átadott járási hivatali főépület 2013 óta minden évben része volt valamilyen, az épület megújítását célzó hazai, vagy európai uniós forrású beruházásnak. 2013-ban homlokzatfelújítás történt 8,2 millió forint összegben, 2014-ben felújításra és modernizálásra került a Foglalkoztatási Osztály épületrésze 37,7 millió forint értékben, 2015-ben pedig kialakításra került a Gyomaendrődi Kormányablak 52 millió forintos

ráfördítással. Gyomaendrőd Város Önkormányzata és a Békés Megyei Kormányhivatal közös beruházásaként 2016-ban megvalósult az udvari épületszárny északi részén történt tetőfedés csere 5,1 millió forintos költséggel, ugyanebben az évben az egész komplexumot érintő energetikai felújítás pedig 140 millió forintból zajlott le. 2017-ben a kormányablakot kiszolgáló vizesblokk és iktató iroda felújítása 13,7 millió forintos hazai pályázati forrásból került megvalósításra, míg a kormányablak tetőfelújítása szintén Gyomaendrőd Város Önkormányzat és a Békés Megyei Kormányhivatal közös projektjeként történt meg. 2013-tól összeszámolva mindösszesen több mint 250 millió forintból (256,7 millió Ft) lett felújítva és modernizálva a Gyomaendrőd, Szabadság tér 1. sz. alatti épület.

- 2017. szeptember 28-án ünnepélyes keretek között új elnevezést kapott a Gyomaendrődi Járási Hivatal eddig csak Kistárgyaló néven hívott hivatali helyisége. A terem ettől a naptól kezdve a Corini terem nevet viseli, a helyi illetőségű Corini Margit festőművész előtti tisztelgés jegyében. A teremben időszakos kiállításaként a művésznő néhány jellemző festménye tekinthető meg az érdeklődők számára. A Corini terem kapcsán ezúton is köszönetünket fejezzük ki a Képviselő-testületnek, amiért hozzájárult a névhasználatához.



- December 11-én a Gyomaendrődi Járási Hivatalban került sor az új diákvezetők beiktatására: Virág Alexandra diákpolgármester (Bethlen Gábor Mezőgazdasági és Élelmiszeripari Szakgimnázium, Szakközépiskola és Kollégium) és Botos Pongrác diák-hivatalvezető (Szent Gellért Katolikus Általános Iskola és Gimnázium) vette át a járási épület jelképes kulcsát a leköszönő diákvezetőktől.

Gyomaendrőd, 2018. február 8.

Tisztelettel:

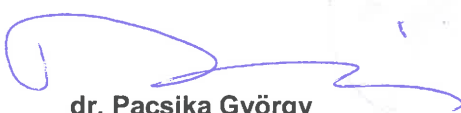
  
**dr. Pacsika György**  
hivatalvezető

**ELŐTERJESZTÉS****A Képviselő-testület  
2018. március 28-i ülésére**

<b>Tárgy:</b>	<b>A Regionális Hulladékkezelő Kft. 2018. évi üzleti terve</b>
Készítette:	Buza Anita
Előterjesztő:	Hegedüs Roland polgármester
Véleményező bizottság:	Ügyrendi Bizottság

Tisztelt Képviselő-testület!

A Regionális Hulladékkezelő Kft. vezetése elkészítette a 2018. évi üzleti tervet, mely tartalmazza a biztonságos és a jogszabályi előírásoknak megfelelő működés pénzügyi tervezetét.

Az előterjesztés mellékletei:

A Regionális Hulladékkezelő Kft. 2018. évi üzleti terve  
1 számú melléklet (Szerződéses partnerek)  
2. számú melléklet (Könyvvizsgálói vélemény)

Kérem a tisztelt Képviselő-testülettől az előterjesztés megtárgyalását és döntési javaslat elfogadását.

**Döntéshozói vélemények**

Ügyrendi Bizottság

**Döntési javaslat**

"A Regionális Hulladékkezelő Kft. 2018. évi üzleti terve"

Tervezett döntéstípus: **határozat**

Tervezett ágazati besorolás: **település üzemeltetés**

A Képviselő-testület a javaslatról egyszerű többséggel, nyílt szavazással dönt.

Hunya Község Önkormányzatának Képviselő-testülete tudomásul veszi a Regionális Hulladékkezelő Kft. 2018. évi üzleti tervét.

*Határidők, felelősök:*

Határidő: **azonnal**



## ELŐTERJESZTÉS

**A Regionális Hulladékkezelő Kft. tulajdonosi önkormányzatainak Képviselő-testületi üléseire**

**Tárgy:** A 2018. évi üzleti terv megtárgyalása

**Előadó:** Hamza Zoltán ügyvezető igazgató

**Tisztelt Polgármester Asszony/Úr!  
Tisztelt Képviselő-testület!**

A Regionális Hulladékkezelő Kft. vezetése elkészítette a 2018. évi üzleti tervet, mely tartalmazza a biztonságos és a jogszabályi előírásoknak megfelelő működés pénzügyi tervezetét.

Melléklet:

- Regionális Hulladékkezelő Kft. 2018. évi üzleti terve
- 1. számú melléklet (Szerződéses partnerek)
- 2. számú melléklet (Könyvvizsgálói vélemény)

A fentiek alapján kérem a Tisztelt Képviselő-testületet a 2018. évi üzleti terv megtárgyalására és az ezzel kapcsolatos határozat meghozatalára.

Gyomaendrőd, 2018. február 14.

**REGIONÁLIS  
HULLADÉKKEZELŐ KFT.**  
5500 Gyomaendrőd,  
Tanya külterület 104.  
Adószám: 22714990-2-04

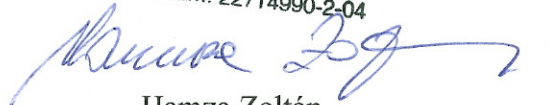

Hamza Zoltán  
ügyvezető igazgató



# 2018. évi üzleti terve

*Gyomaendrőd*

## 2018. évi üzleti terv

### I. Bevezető

#### I.1. A vállalkozás adatai:

**A vállalkozás neve: Regionális Hulladékkezelő Kft.**

Jogi forma: Korlátolt Felelősségű Társaság  
 Székhely: 5500 Gyomaendrőd, Tanya külterület 104.  
 Cégbírósági bejegyz: 0409-009983  
 Adószám: 22714990-2-04  
 KSH szám: 22714990-3821-113-04  
 Alapítás dátuma: 2010. július 23.  
 Telefon/fax: 66/386-094  
 E-mail: [rhkkft@gmail.com](mailto:rhkkft@gmail.com)  
 Bankszámla száma: 53200125-11084756  
 Főtevékenység: 3821'08 Ném veszélyes hulladék kezelése, ártalmatlanítása

Tulajdonos	Törzsbetét (Ft)	Társági szerződés %
Gyomaendrőd Város Önkormányzata	13 660 000	33,85
Szarvas Város Önkormányzata	15 770 000	39,08
Csabacsúd Nagyközség Önkormányzata	1 860 000	4,61
Csárdaszállás Község Önkormányzata	490 000	1,21
Kardos Község Önkormányzata	740 000	1,83
Kétsoprony Község Önkormányzata	1 320 000	3,27
Kondoros Város Önkormányzata	5 340 000	13,23
Örménykút Község Önkormányzata	490 000	1,21
Hunya Község Önkormányzata	690 000	1,71
<b>Együtt</b>	<b>40 360 000</b>	<b>100,00</b>



A Kft-nél Felügyelő Bizottság működik:

<b>Név</b>	<b>Lakcím</b>
Toldi Balázs (elnök)	5500 Gyomaendrőd, Liszt Ferenc u. 2.
Brlás János	5552 Kardos, Petőfi u 17
Pákozdi János	5540 Szarvas, Petőfi u 17

Könyvvizsgáló: KOVERO Könyvvizsgáló és Pénzügyi Szolgáltató Kft  
Kovács Mihály kamarai tag könyvvizsgáló  
5600 Békéscsaba, Hal u. 3.

## **I.2. A Kft. feladata**

A Regionális Hulladékkezelő Kft gazdálkodási környezete és feladat ellátási lehetősége 2018. évre vonatkozóan jelentősen megváltozott a Hulladékról szóló 2012. évi CLXXXV. törvény módosításáról szóló 2017. évi CXCVI. Törvény előírásai miatt. A Kft. célja a jelenlegi gazdálkodási feltételrendszer mellett, hogy a Kft megőrizze működőképességét.

A Kft fenti feladatának teljesítése érdekében készítette el a 2018. évi üzleti tervét, mely tartalmazza a megváltozott körülmények között teljesíthető bevételeket, és a bevételek megszerzésével kapcsolatban felmerülő személyi és dologi ráfordításokat.

Az üzleti terv összeállítása során 2018. évre kiemelt feladatként határozzuk meg az alábbiakat a Kft működőképessége, fizetőképessége érdekében:

- kapcsolattartás a tulajdonos önkormányzatokkal
- költségtakarékos gazdálkodás
- tervezett bevételek realizálása
- törekvés a kiegyensúlyozott pénzügyi helyzet biztosítása
- a lakossággal és a szerződött partnerekkel való kapcsolattartás,
- színvonalas szolgáltatás biztosítása

## II. Gazdálkodási adatok 2018. év

A Kft. üzleti tervében az előző évi tényadatok alapul vételével végezte el a számításokat, figyelembe véve az időközben hatályba lépett jogszabályi változásokat és megváltozott körülményeket. A számítások alapját az 1. számú mellékletben található szerződéses partnereink által beszállított hulladék ártalmatlanításából származó bevételek adják, mivel a közszolgáltatás keretében gyűjtött teljes lakossági hulladék átirányításra került Békéscsabára.

Megnevezés	2018.éves terv (Ft)
<b>BEVÉTELEK</b>	
Hulladék ártalmatlanítás	63 200 000
Hulladékkezelés	5 000 000
Hulladékszállítás	4 980 000
Haszonanyag értékesítés	2 000 000
Mezőgazdasági bevétel	1 240 000
<b>Bevételek összesen</b>	<b>76 420 000</b>
<b>KIADÁSOK</b>	
Bér + járulék	27 456 000
Lerakói járulék	14 800 000
Üzemanyag költség	5 080 000
Környezetvédelmi vizsgálatok díja	1 650 000
Biztosítások	1 100 000
Javítás, karbantartás	2 400 000
Villamos energia	960 000
Kenőanyagok	480 000
<b>Bérleti díj</b>	<b>5 000 000</b>
Könyvelői díj	1 440 000
Könyvvizsgálói díj	540 000
Helyi adók	1 500 000
Értécsökkenés	9 200 000
Egyéb költségek	4 281 400
<b>Összes költség</b>	<b>75 887 400</b>
<b>Adózás előtti eredmény</b>	<b>532 600</b>

A tervezet összeállítása egy negyedév figyelembevétele mellett készült, és megállapítható, hogy a bevételek teljesíthetők, valamint pozitív irányba elmozdulhatnak egyedi beszállítások és új partnerek megjelenése esetén. A hulladékgazdálkodásban jelenleg tapasztalható rendezetlenség várhatóan, csak időszakos. A gazdasági racionalitást nélkülöző megoldások esetleges részbeni visszarendeződések újra stabilá tehetik a cég működését.

**A legjelentősebb bevétel csökkenés a hulladék-ártalmatlanítás, és hulladékkezelésnél jelentkezik az előző évi 155 millió forintos nagyságrendhez viszonyítva.**

**Ez a körülmény meghatározó jelentőséggel bír a 2018. évi feladat ellátási lehetőség vonatkozásában.**

**A Kft működési költségeit – benne az alkalmazotti létszámot - a csökkentett bevételi lehetőséghez igazítva terveztük meg.**

Gyomaendrőd, 2018-02-14

**REGIONÁLIS  
HULLADÉKKEZELŐ KFT.**  
5500 Gyomaendrőd,  
Tanya külterület 104.  
Adószám: 22714990-2-04

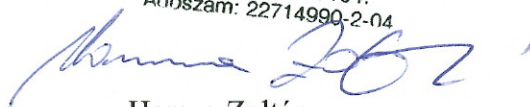

Hamza Zoltán  
ügyvezető igazgató



## 1. számú melléklet

<b>Regionális Hulladékkezelő Kft. Szerződéses Partnerek Rendszeres beszállítók</b>	
NEV	CÍM
1 ALFÖLDVÍZ Regionális V.Sz.Zrt	5600 Békéscsaba Dobozi u.5.
2 BBB-Glas Kft	5400 Mezőtúr Szolnoki út 3.
3 Dévaványa Város Önkormányzata	5510 Dévaványa Hősök tere 1.
4 ÉPCENTER Kft	5553 Kondoros Csabai út 41.
5 Felina Hungária Kft	1139 Budapest Röpentyű u.73/D.
6 GALLICOOP Pulykafeldolgozó Zrt	5540 Szarvas Ipartelep 531/1.
7 Gyomaendrődi Közös Önk.Hiv.	5500 Gyomaendrőd Selyem út 124.
8 Gyomaközszolg Kft	5500 Gyomaendrőd Ipartelep.u.2.
9 Hidasváti Mg. Zrt	5672 Murony II.Ker.8.
10 HUNGARO-FOOD 2009 Kft	5561 Békésszentandrás Batthyány u.30/A.
11 Hungaro Lapp Kft	5502 Gyomaendrőd Hídfő utca 7.
12 Integrál Építő Zrt	5540 Szarvas Árpád u.10.
13 Kondorosi Teszi	5553 Kondoros Liget u.2.
14 Körös Bútoripari Kft	5502 Gyomaendrőd II.Ker.583.
15 Layer Ker.Szolg.Kft	5520 Szeghalom Kandó Kálmán utca 1.
16 Liviel Kft	5500 Gyomaendrőd Erkel u.29.
17 Magyar Közútkezelő Zrt	1024 Budapest Fényes E.u.7-13.
18 Mamutec Hungary Kft	5500 Gyomae. Körösladányi u.0918/5.hrsz.
19 Németh Ablak Kft.	5500 Gyomaendrőd Fő u.81/1.
20 Novation Tech Hu Kft	5520 Szeghalom Sárréti Ipari Park Hrsz.041/12
21 Polyter-Mix Kft	5516 Körösladány Dévaványai út 37.
22 Pulyka-Profit Kft	5540 Szarvas III. kker.529/1.
23 Salvage Trio Kft	5742 Elek külterület 0141/8 hrsz
24 Siluett-2007 Ruhaiipari Kft	5400 Mezőtúr Stromfeld Aurél u.1.
25 Skylotech Hungary Kft	5500 Gyomaendrőd Iparipark 3741/47
26 Szarvasi Agrár Zrt.	5540 Szarvas Szabadság u.30.
27 Szarvasi Komép Városgazd.Kft	5540 Szarvas Ipartelep u.2.
28 Szent András Plébánia	5561 Békésszentandrás Hősök tere 4.
29 Turul Cipő Kft	5500 Gyomaendrőd Szabadság tér 2.



## Regionális Hulladékkezelő Kft. tulajdonosainak

**Hamza Zoltán**  
üzgyvezető igazgató Úr  
részére

Tárgy: Vezetői levél

### Tisztelt Tulajdonosok, Tisztelt Ügyvezető Igazgató Úr!

A Regionális Hulladékkezelő Kft. könyvvizsgálójaként Ügyvezető Úr megbízásából a Könyvvizsgálat részéről is áttekintésre került a Kft. 2018. évi Üzleti tervének tulajdonosi tárgyalásra előterjesztett változata.

Az üzleti terv Könyvvizsgálói véleményezésére az általános pénzügyi-számviteli előírások vizsgálatán túlmenően a 3.400. témaszámú bizonyosságot nyújtó szolgáltatási standard jövőre vonatkozó pénzügyi információ vizsgálata tárgyú könyvvizsgálói standardban foglaltakra is figyelemmel került sor.

Előzetesen rögzíteni szükséges, hogy a Kft. évek óta eredményesen gazdálkodik, tevékenységét nyereséggel zárta.

2017. évre vonatkozóan még nem rendelkezünk ugyan a tulajdonosok által is elfogadott, lezárt beszámolóval, de az előzetes pénzügyi-számviteli adatok alapján várhatóan nyereséggel zárja az évet.

A Kft. mérlegadata, tőkeszerkezete stabil képet mutat, a cég a szükséges rekultivációs tartalékkal rendelkezik.

Az is rögzíthető, hogy a Kft. a korábbi években és 2017. évben is teljesítette az üzleti tervében foglaltakat és rendezte a tulajdonosokkal szembeni, valamint egyéb kötelezettségeit.

2017. IV. negyedévtől azonban látható és érzékelhető volt, hogy a Hulladékról szóló 2012. évi CLXXXV. törvény módosításáról szóló 2017. évi CXCVI. törvény előírásainak megyei szintű végrehajtása során kialakult hulladékgyűjtési, kezelési gyakorlat miatt a Kft. árbevétele jelentősen csökkent. Érzékelhető, hogy ez a tendencia 2018. évben is folytatódik.

Fentekből következően megállapítható az is, hogy a Kft. feladatellátási és pénzügyi helyzetének változása nem a Kft. rossz gazdálkodásából következik, hanem abból, hogy a hulladékgazdálkodási rendszer változása a Kft. fő tevékenységét érinti és vetíti rá a megváltozott piaci helyzetnek a Kft. szempontjából nem kívánatos hatását.

Ismeretes, hogy a Kft. 2017. decemberi taggyűlésén a T. Tulajdonosok részéről ez a megváltozott piaci helyzet és annak várható hatásai áttekintésre került és a tulajdonosi kör utasította az ügyvezetőt a cég jövője szempontjából számba vehető döntési alternatíva kidolgozására.

Ezzel összefüggésben készítette el az ügyvezetés a Kft. 2018. évi üzleti tervét, mely a korábbi évek kitékintő, bővülő feladatellátási célkitűzéseivel szemben a megváltozott piaci környezethez igazodóan az adott körülmények között lehetséges egyik megoldási formát mutatja be.



Az előterjesztett üzleti terv számszaki adatait megvizsgálva megállapítható, hogy az üzleti tervben az ügyvezetés által előrejelzett pénzügyi információk a következetesség elve szerint a korábbi pénzügyi kimutatásokkal összhangban és az ide kapcsolódó számviteli alapelvekben foglaltakra is figyelemmel készültek.

Az üzleti tervben szerepeltetett jövőre vonatkozó pénzügyi információk a jövőben várható eseményeken és a Kft. lehetséges intézkedésein alapulnak részben szerződésekkel alátámasztva, részben az ügyvezetés rendelkezésére álló céginformáció mérlegelésére alapozva.

Fentiekből következően az üzleti terv pénzügyi adatai csak részben támaszthatók alá konkrét szerződésekkel, részben pedig az ügyvezetés több éves gyakorlatán alapuló, a számviteli információ mérlegelésével alátámasztott becslésen alapulnak.

Az üzleti terv bevételi oldalán jelentős csökkenés látszik az előző évi 155 millió Ft-os éves szintű árbevételhez képest az előre jelzett bevételi nagyságrend 76,4 millió Ft.

Kiadási oldalon értelemszerűen ezt az arányt teljes egészében nem lehet követni, hiszen az állandó költségek közvetlenül nem arányosan viszonyulnak az árbevételi nagyságrend változásához.

Könyvvizsgálati oldalról alátámasztható, hogy az előterjesztett 2018-as üzleti terv teljesítése esetén a Kft.:

- megőrzi működőképességét
- ha csökkentett összegben is, de nyereséggel tervezi gazdálkodását
- csökkentett összegben ugyan, de a tulajdonosok felé a vagyon használatáért bérleti díjat tervez fizetni
- megőrzi és biztosítja állagmegóvását a Kft. által kezelt vagyonnak
- a csökkentett létszámú alkalmazotti körrel is biztosítani tudja a Kft. működő képességének fenntartását és annak folyamatos biztosítását.

A könyvvizsgálat részéről a Kft. 2017. decemberi taggyűlésén is jeleztük, hogy a megváltozott piaci környezetben a Kft. mint vállalkozás, tevékenységének folytatását illetően lényeges bizonytalanság merült fel. Ennek a helyzetnek a kezelésére, mint egyik változat, az előterjesztett üzleti terv elfogadása és annak fegyelmezett végrehajtása megfelelő eszközül szolgálhat.

Fentiek alapján a könyvvizsgálat részéről megállapítom, hogy a Kft. ügyvezetése által 2018. évre előterjesztett üzleti tervében szereplő pénzügyi adatok részben számviteli nyilvántartásokkal, szerződésekkel, részben pedig az ügyvezetés gyakorlati tapasztalatán alapuló becslésekkel alátámasztottak.

Mindezek alapján a Regionális Hulladékkezelő Kft. 2018. évre vonatkozóan előterjesztett üzleti tervét a könyvvizsgálat részéről elfogadhatónak tartom.

Békéscsaba, 2018. február 14.



Kovács Mihály

Kamarai tag, könyvvizsgálói

KÖVERO

002818

Könyvvizsgáló és Pénzügyi Szolgáltató Kft.  
5600 Békéscsaba, Hal u. 3.  
Adószám: 12735644-3-04  
Sz.sz.: Szarvas és Vidéke Takarékszövetkezet  
53900052-13000165

KOVÁCS MIHÁLY  
Kamarai tag könyvvizsgáló  
Könyvigaz. száma: 002818  
5600 Békéscsaba, Hal u. 3.

<b>ELŐTERJESZTÉS</b>
----------------------

**A Képviselő-testület  
2018. március 28-i ülésére**

<b>Tárgy:</b>	<b>A Képviselő-testület és Szervei Szervezeti és Működési Szabályzatáról szóló 12/2013. (V. 2.) önkormányzati rendeletének módosítása</b>
Készítette:	Keresztesné Jáksó Éva
Előterjesztő:	Hegedüs Roland polgármester
Véleményező bizottság:	Ügyrendi Bizottság

Tisztelt Képviselő-testület!

A Képviselő-testület a 2018. február 14-i ülésén módosította a Képviselő-testület és Szervei Szervezeti és Működési Szabályzatáról szóló 12/2013. (V. 2.) önkormányzati rendeletét, a módosítás az ellátott közfeladatok kormányzati funkció kódjait érintette: a rendelet kiegészítésére a nyertes EFOP-1.5.3.-16-2017-00042 pályázat megvalósítása során alkalmazandó kormányzati funkciókód rögzítése miatt volt szükség.

A hivatal a rendelet kihirdetését követően kezdeményezte az önkormányzat törzskönyvi nyilvántartási eljárását, melynek keretében az önkormányzat törzskönyvi nyilvántartásában a változások átvezetésre kerülnek.

A Magyar Államkincstár Békés Megyei Igazgatósága 04-TNY-337-2/2018-346788 iktatószámú végzésében hiánypótlásra szólította fel az önkormányzatot:

- több, eddig az önkormányzatnál feltüntetett kormányzati funkciókódot törölni kell a rendeletből, mivel az azokhoz tartozó feladatok már nem az önkormányzatoknál jelentkeznek (köznevelési feladatok – 091220, 092120) Az önkormányzat továbbra is használni kívánja azonban a 092120 köznevelési feladathoz tartozó funkciókódot, a Kincstárral folytatott egyeztetés alapján ez a funkciókód külön önkormányzati nyilatkozat alapján benne maradhat a rendeletben.
- az egységes szerkezetbe foglalt rendelet nem került benyújtásra.

A hivatal a kért módosításokat elvégezte az önkormányzati SzMSz-ről szóló helyi rendelet 6. mellékletén, így az Önkormányzat eleget tehet a törzskönyvi nyilvántartási eljárás során felmerült hiánypótlási kötelezettségének.

A módosítást a rendelet- tervezet tartalmazza.

#### **Helyi jogalkotás hatásvizsgálata:**

1. A módosításnak gazdasági, költségvetési hatása: a jogszabályoknak való megfelelést vonja maga után.
2. A módosításnak környezeti és egészségügyi következményei nem ismertek.
3. Az adminisztratív terheket befolyásoló hatása: A rendelet módosítás az adminisztrációs terheket nem növeli.
4. A jogszabály megalkotásának szükségessége, a jogalkotás elmaradásának várható következményei: Az önkormányzat a rendelet-tervezet elfogadásával eleget tesz jogszabály által előírt kötelezettségének, a kormányzati funkciókód módosítással az önkormányzati rendelet jogszabályoknak való megfelelését biztosítja az önkormányzat.
5. A jogszabály alkalmazásához szükséges személyi, szervezeti, tárgyi és pénzügyi feltételek: A módosítás többletfeladatot, többletkiadást nem eredményez.

Az önkormányzati rendeletekhez **indoklási kötelezettség** is társul. Az indokolásban a jogszabály előkészítőjének feladata azoknak a társadalmi, gazdasági, szakmai okoknak és céloknak a bemutatása, amelyek a szabályozást szükségessé teszik. Az indokolásban ismertetni kell a jogi szabályozás várható hatását is.

#### **A Képviselő-testület és Szervei Szervezeti és Működési Szabályzatáról szóló 12/2013. (V. 2.) önkormányzati rendelet módosításáról szóló .../2018. (...) önkormányzati rendelet-tervezet**

##### **Általános indokolása**

A jogharmonizáció elmaradása miatt sérülne a jogbiztonság, a gazdálkodási fegyelembe vetett közbizalom.

##### **Részletes indokolás**

Az 1. § indokolása:

A rendelet módosításával átvezetésre kerülnek a hatályos jogszabályoknak megfelelő kormányzati funkciókódok, így biztosítva az önkormányzati rendelet jogszabályoknak való megfelelését.

A 2. § indokolása:

Rendelkezik a módosító rendelet hatályba lépésének és hatályon kívül helyezésének napjáról.

Mindezekre tekintettel javaslom, hogy a Képviselő-testület az előterjesztést tárgyalja meg, és a rendelet tervezetét fogadja el.

## **Döntéshozói vélemények**

Ügyrendi Bizottság

### **Döntési javaslat**

"A Képviselő-testület és Szervei Szervezeti és Működési Szabályzatáról szóló 12/2013. (V. 2.) önkormányzati rendeletének módosítása"

Tervezett döntéstípus: **rendelet**

Tervezett ágazati besorolás: **rendelet alkotás, szabályozás**

A Képviselő-testület a javaslatról minősített többséggel, nyílt szavazással dönt.

Hunya Község Önkormányzat Képviselő-testületének  
.../2018. (...) önkormányzati rendelete  
a Képviselő-testület és Szervei Szervezeti és Működési Szabályzatáról szóló 12/2013. (V. 2.) önkormányzati  
rendelet módosításáról

Hunya Község Önkormányzatának Képviselő-testülete az Alaptörvény 32. cikk (2) bekezdésében meghatározott eredeti jogalkotói hatáskörében, az Alaptörvény 32. cikk (1) bekezdés d) pontjában meghatározott feladatkörében eljárva a következőket rendeli el:

1. § Hunya Község Önkormányzata Képviselő-testületének a Képviselő-testület és Szervei Szervezeti és Működési Szabályzatáról szóló 12/2013. (V. 2.) önkormányzati rendeletének 6. melléklete helyébe a rendelet 1. melléklete lép.

2. § Ez a rendelet a kihirdetését követő napon lép hatályba és a hatályba lépését követő napon hatályát veszti.

1. melléklet a .../2018. (...) önkormányzati rendelethez  
[6. melléklet a 12/2013. (V. 2.) önkormányzati rendelethez]

### ***Hunya Község Önkormányzata szakágazat besorolása, valamint alaptevékenységének kormányzati funkció szerinti besorolása***

#### **ALAPTEVÉKENYSÉGI SZAKÁGAZAT:**

841105 Helyi önkormányzatok és társulások igazgatási tevékenysége

Hunya Község Önkormányzata alaptevékenységének kormányzati funkciók szerinti besorolása:

	A	B
1	011130	Önkormányzatok és önkormányzati hivatalok jogalkotó és általános igazgatási tevékenysége
2	011220	Adó-, vám- és jövedéki igazgatás
3	013320	Köztisztviselő-fenntartás és - működtetés
4	013350	Az önkormányzati vagyonnal való gazdálkodással kapcsolatos feladatok
5	041231	Rövid időtartamú közfoglalkoztatás
6	041232	Start-munka program - Téli közfoglalkoztatás
7	041233	Hosszabb időtartamú közfoglalkoztatás
8	041236	Országos közfoglalkoztatási program
9	041237	Közfoglalkoztatási mintaprogram
10	045120	Út, autópálya építése
11	045160	Közutak, hidak, alagutak üzemeltetése, fenntartása
12	047410	Ár- és belvízvédelemmel összefüggő tevékenységek
13	051030	Nem veszélyes (települési) hulladék vegyes (ömlesztett) begyűjtése, szállítása, átrakása
14	063020	Víztermelés, -kezelés, -ellátás
15	064010	Közvilágítás
16	066010	Zöldterület-kezelés
17	066020	Város-, községgazdálkodási egyéb szolgáltatások
18	072111	Háziorvosi alapellátás
19	072311	Fogorvosi alapellátás
20	074031	Család és nővédelmi egészségügyi gondozás
21	081030	Sportlétesítmények, edzőtáborok működtetése és fejlesztése

22	082044	Könyvtári szolgáltatások
23	082092	Közművelődés- hagyományos közösségi kulturális értékek gondozása
24	091140	Óvodai nevelés, ellátás működtetési feladatai
25	092120	Köznevelési intézmény 5-8. évfolyamán tanulók nevelésével, oktatásával összefüggő működtetési feladatok
26	102031	Idősek nappali ellátása
27	102032	Demens betegek nappali ellátása
28	104037	Intézményen kívüli gyermekétkeztetés
29	104042	Család és gyermekjóléti szolgáltatások
30	104043	Család és gyermekjóléti központ
31	107051	Szociális étkeztetés
32	107080	Esélyegyenlőség elősegítését célzó tevékenységek és programok

*Határidők, felelősök:*

Határidő: **azonnal**

<b>ELŐTERJESZTÉS</b>
----------------------

**A Képviselő-testület  
2018. március 28-i ülésére**

<b>Tárgy:</b>	<b>Gyomaendrődi Közös Önkormányzati Hivatal alapító okiratának módosítása</b>
Készítette:	Keresztesné Jáksó Éva
Előterjesztő:	Hegedüs Roland polgármester
Véleményező bizottság:	Ügyrendi Bizottság

Tisztelt Képviselő-testület!

A Képviselő-testület 2018. februári ülésén kiegészítette az önkormányzat szervezeti és működési szabályzatát nyertes EFOP 1.5.3.-16 pályázat könyvelési feladatainak elvégzéséhez szükséges kormányzati funkciókóddal. A Gyomaendrődi Közös Önkormányzati Hivatal a lebonyolítója a CLLD projektnek, mely megvalósítása során indokolt a 013330 Pályázat- és támogatáskezelés, ellenőrzés *(pályázati és más támogatási programok kezelésével, lebonyolításával, monitoringjával, minőségbiztosításával összefüggő feladatok ellátása.)* kormányzati funkciókód használata.

A közös hivatal alapító okiratának utolsó módosítására 2014-ben került sor, így jelen módosítás során szükséges volt az alapító okirat megfeleltetése az új jogszabályoknak. A hivatal elkészítette a 2015. évben előírt formai és tartalmi előírásoknak megfelelő módosító okiratot és az egységes szerkezetbe foglalt alapító okiratot is.

Mindhárom, a közös hivatalt alapító önkormányzat márciusi ülésén tárgyalja az alapító okirat módosítását. Az önkormányzatok döntését követően Gyomaendrőd Város Polgármestere kezdeményezi az alapító okirat módosításának törzskönyvi nyilvántartáson történő átvezetését.

Kérem a Képviselő-testületet az előterjesztés megtárgyalására és a határozati javaslatok elfogadására.

### Döntéshozói vélemények

Ügyrendi Bizottság

#### 1. döntési javaslat

"Gyomaendrődi Közös Önkormányzati Hivatal alapító okirat módosítása"

Tervezett döntéstípus: **határozat**

Tervezett ágazati besorolás: **szervezeti, személyi ügyek**

A Képviselő-testület a javaslatról egyszerű többséggel, nyílt szavazással dönt.

Hunya Község Önkormányzatának Képviselő-testülete az államháztartásról szóló 2011. évi CXCV. törvény 8/A. §-a felhatalmazása alapján a **Gyomaendrődi Közös Önkormányzati Hivatal** alapító okiratát az alábbiak szerint módosítja:

Okirat száma: VI...../2018.

Módosító okirat

A Gyomaendrődi Közös Önkormányzati Hivatal a Csárdaszállás Községi Önkormányzata, Hunya Község Önkormányzata valamint Gyomaendrőd Város Önkormányzata által 2014. május 29. napján kiadott alapító okiratát az államháztartásról szóló 2011. évi CXCV. törvény 8/A. §-a alapján – Csárdaszállás Községi Önkormányzat Képviselő-testülete .../2018. (III.....) Kt. számú, Hunya Község Önkormányzat Képviselő-testülete .../2018. (III. ) Kt. számú, Gyomaendrőd Város Önkormányzata .../2018. (III.29.) Gye. Kt. számú határozatára figyelemmel –a következők szerint módosítom:

#### **1. Az alapító okirat bevezető része az alábbiak szerint változik:**

„Az államháztartásról szóló 2011. évi CXCV. törvény 8/A. §-a alapján a **Gyomaendrődi Közös Önkormányzati Hivatal** alapító okiratát a következők szerint adom ki:”

#### **2. Az alapító okirat 1. és 2. pontja – mely módosított okiratban az 1. pont alatt szerepel – helyébe a következő rendelkezés lép:**



„1. A költségvetési szervmegnevezése, székhelye, telephelye

1.1. A költségvetési szerv

1.1.1 megnevezése: Gyomaendrődi Közös Önkormányzati Hivatal

1.2. A költségvetési szerv

1.2.1.székhelye: 5500 Gyomaendrőd, Selyem út 124.

1.2.2. telephelye(i):

	telephely megnevezése	telephely címe
1	Csárdaszállási Kirendeltség	5621 Csárdaszállás, Petőfi utca 17.
2	Hunyai Kirendeltség	5555 Hunya, Rákóczi út 19.

**3. Az alapító okirat 3. és 6. pontja – mely módosított okiratban a 2. és 3. pont alatt szerepel – helyébe a következő rendelkezés lép:**

„2. A költségvetési szerv alapításával és megszűnésével összefüggő rendelkezések

2.1. A költségvetési szerv alapításának dátuma: 2013. január 1.

2.2. A költségvetési szerv alapítására, átalakítására, megszüntetésére jogosult szerv

	megnevezése	székhelye
1	Csárdaszállás Községi Önkormányzat	5621 Csárdaszállás, Petőfi utca 17.
2	Gyomaendrőd Város Önkormányzata	5500 Gyomaendrőd, Selyem út 124.
3	Hunya Község Önkormányzata	5555 Hunya, Rákóczi út 19.

2.3. A költségvetési szerv jogelőd költségvetési szervének

	megnevezése	székhelye
1	Gyomaendrőd Város Polgármesteri Hivatala	5500 Gyomaendrőd, Szabadság tér 1.
2	Csárdaszállás Községi Önkormányzat Polgármesteri Hivatala	5621 Csárdaszállás, Petőfi utca 17.
3	Örménykút és Hunya Községek Körjegyzősége	5556 Örménykút, Dózsa utca 26.

3. A költségvetési szerv irányítása, felügyelete

3.1. A költségvetési szerv irányító szervének

3.1.1. megnevezése: Gyomaendrőd Város Önkormányzata

3.1.2. székhelye: 5500 Gyomaendrőd, Selyem út 124.

3.2. A költségvetési szerv fenntartójának

	megnevezése	székhelye
1	Csárdaszállás Községi Önkormányzat	5621 Csárdaszállás, Petőfi utca 17.
2	Gyomaendrőd Város Önkormányzata	5500 Gyomaendrőd, Selyem út 124.
3	Hunya Község Önkormányzata	5555 Hunya, Rákóczi út 19.

**4. Az alapító okirat 4. és 5. pontja – mely módosított okiratban a 4. pont alatt szerepel – helyébe a következő rendelkezés lép:**

„4. A költségvetési szerv tevékenysége

4.1. A költségvetési szerv közfeladata:

A Gyomaendrődi Közös Önkormányzati Hivatal az államháztartásról szóló 2011. évi CXCV. törvény 8. §. (1) bekezdése b) pontjában, illetve Magyarország helyi önkormányzatairól szóló 2011. évi CLXXXIX törvény 84.§ (1) alapján önkormányzati költségvetési szerv, amely az önkormányzatok működésével, valamint államigazgatási ügyek döntésre való elkészítésével és végrehajtásával kapcsolatos feladatok ellátására létrejött közös hivatal.

4.2. A költségvetési szerv főtevékenységének államháztartási szakágazati besorolása:

	szakágazat száma	szakágazat megnevezése
1	841105	Helyi önkormányzatok és társulások igazgatási tevékenysége

4.3. A költségvetési szerv alaptevékenysége:

Ellátja az alapító önkormányzatok működésével, valamint az államigazgatási ügyek döntésre való elkészítésével és végrehajtásával kapcsolatos feladatokat, továbbá azokat a hatósági feladatokat, amelyeket jogszabályok Csárdaszállás, Hunya Községek, valamint Gyomaendrőd Város hatáskörébe utalnak. Továbbá ellátja a nemzetiségi jogairól szóló 2011. évi CLXXIX. törvényben meghatározott feladatokat.

4.4. A költségvetési szerv alaptevékenységének kormányzati funkció szerinti megjelölése:

	kormányzati funkciószám	kormányzati funkció megnevezése
1	011130	Önkormányzatok és önkormányzati hivatalok jogalkotó és általános igazgatási tevékenysége

2	013330	Pályázat- és támogatáskezelés, ellenőrzés
3	016010	Országgyűlési, önkormányzati és európai parlamenti képviselőválasztásokhoz kapcsolódó tevékenységek
4	016020	Országos és helyi népszavazással kapcsolatos tevékenységek
5	016030	Állampolgársági ügyek
6	031030	Közterület rendjének fenntartása

4.5. A költségvetési szerv illetékessége, működési területe:

A Gyomaendrődi Közös Önkormányzati Hivatal, mely alaptevékenysége szerint jogszabály alapján, közigazgatási jogalkalmazói feladatot lát el Hunya, Csárdaszállás Községek, valamint Gyomaendrőd Város közigazgatási területén.

**5. Az alapító okirat 8. és 9. pontja – mely módosított okiratban az 5. pont alatt szerepel – helyébe a következő rendelkezés lép:**

„5. A költségvetési szerv szervezete és működése

5.1. A költségvetési szerv vezetőjének megbízási rendje:

Magyarország helyi önkormányzatairól szóló 2011. évi CLXXXIX törvény 83. §-a szerint a jegyző kinevezésének rendje: a Gyomaendrődi Közös Önkormányzati Hivatalt alapító önkormányzatok polgármesterei - pályázat alapján – a jogszabályban megállapított képesítési követelményeknek megfelelő jegyzőt neveznek ki. A polgármesterek a jegyző kinevezéséről, felmentéséről szóló döntés meghozatalakor lakosság arányosan rendelkeznek szavazati jogosultsággal. A jegyző a közszolgálati köztisztviselőkről szóló 2011. évi CXCV. törvény alapján kerül kinevezésre. A jegyző kinevezése határozatlan időre szól.

5.2. A költségvetési szervnél alkalmazásban álló személyek jogviszonya:

	foglalkoztatási jogviszony	jogviszonyt szabályozó jogszabály
1	közszolgálati jogviszony	A közszolgálati köztisztviselőkről szóló 2011. évi CXCV. törvény
2	munkaviszony	A munka törvénykönyvéről szóló 2012. évi I. törvény

**6. Az alapító okirat 10. és 11. pontja elhagyásra kerül.**

**7. Az alapító okirat záradéka – mely a módosított okiratban a 6. pont alatt szerepel – helyébe a következő rendelkezés lép:**

„6. Záró rendelkezés

Jelen alapító okiratot a törzskönyvi nyilvántartásba történő bejegyzés napjától kell alkalmazni, ezzel egyidejűleg a költségvetési szerv 2014. június 5. napján kelt alapító okiratát visszavonom.”

Jelen módosító okiratot a törzskönyvi nyilvántartásba történő bejegyzés napjától kell alkalmazni.

Kelt: Gyomaendrőd, 2018. március 29.

.....

Petneházi Bálintné  
polgármester

Toldi Balázs  
polgármester

Hegedüs Roland  
polgármester

*Határidők, felelősök:*

Határidő: **azonnal**

**2. döntési javaslat**

"Gyomaendrődi Közös Önkormányzati Hivatal alapító okiratának egységes szerkezetbe foglalása"

Tervezett döntéstípus: **határozat**

Tervezett ágazati besorolás: **szervezeti, személyi ügyek**

A Képviselő-testület a javaslatról egyszerű többséggel, nyílt szavazással dönt.

Hunya Község Önkormányzatának Képviselő-testülete az államháztartásról szóló 2011. évi CXCV. törvény 8/A. §-a felhatalmazása alapján **Gyomaendrődi Közös Önkormányzati Hivatal** alapító okiratát az alábbiak szerint fogadja el:

Okirat száma:VI...../2018

Alapító okirat  
módosításokkal egységes szerkezetbe foglalva

Az államháztartásról szóló 2011. évi CXCV. törvény 8/A. §-a alapján a Gyomaendrődi Közös Önkormányzati Hivatal alapító okiratát a következők szerint adom ki:

### **1. A költségvetési szerv megnevezése, székhelye, telephelye**

1.1. A költségvetési szerv

1.1.1. megnevezése: Gyomaendrődi Közös Önkormányzati Hivatal

1.2. A költségvetési szerv

1.2.1. székhelye: 5500 Gyomaendrőd, Selyem út 124.

1.2.2. telephelye(i):

	telephely megnevezése	telephely címe
1	Csárdaszállási Kirendeltség	5621 Csárdaszállás, Petőfi utca 17.
2	Hunyai Kirendeltség	5555 Hunya, Rákóczi út 19.

### **2. A költségvetési szerv alapításával és megszűnésével összefüggő rendelkezések**

2.1. A költségvetési szerv alapításának dátuma: 2013. január 1.

2.2. A költségvetési szerv alapítására, átalakítására, megszüntetésére jogosult szerv

	megnevezése	székhelye
1	Csárdaszállás Községi Önkormányzat	5621 Csárdaszállás, Petőfi utca 17.
2	Gyomaendrőd Város Önkormányzata	5500 Gyomaendrőd, Selyem út 124.
3	Hunya Község Önkormányzata	5555 Hunya, Rákóczi út 19.

2.3. A költségvetési szerv jogelőd költségvetési szervének

	megnevezése	székhelye
1	Gyomaendrőd Város Polgármesteri Hivatala	5500 Gyomaendrőd, Szabadság tér 1.
2	Csárdaszállás Községi Önkormányzat Polgármesteri Hivatala	5621 Csárdaszállás, Petőfi utca 17.
3	Örménykút és Hunya Községek Körjegyzősége	5556 Örménykút, Dózsa utca 26.

### **3. A költségvetési szerv irányítása, felügyelete**

3.1. A költségvetési szerv irányító szervének

3.1.1. megnevezése: Gyomaendrőd Város Önkormányzata

3.1.2. székhelye: 5500 Gyomaendrőd, Selyem út 124.

3.2. A költségvetési szerv fenntartójának

	megnevezése	székhelye
1	Csárdaszállás Községi Önkormányzat	5621 Csárdaszállás, Petőfi utca 17.
2	Gyomaendrőd Város Önkormányzata	5500 Gyomaendrőd, Selyem út 124.
3	Hunya Község Önkormányzata	5555 Hunya, Rákóczi út 19.

### **4. A költségvetési szerv tevékenysége**

4.1. A költségvetési szerv közfeladata:

A Gyomaendrődi Közös Önkormányzati Hivatal az államháztartásról szóló 2011. évi CXCV. törvény 8. §. (1) bekezdése b) pontjában, illetve Magyarország helyi önkormányzatairól szóló 2011. évi CLXXXIX törvény 84.§ (1) alapján önkormányzati költségvetési szerv, amely az önkormányzatok működésével, valamint államigazgatási ügyek döntésre való elkészítésével és végrehajtásával kapcsolatos feladatok ellátására létrejött közös hivatal.

4.2. A költségvetési szerv főtevékenységének államháztartási szakágazati besorolása:

	szakágazat száma	szakágazat megnevezése
1	841105	Helyi önkormányzatok és társulások igazgatási tevékenysége

4.3. A költségvetési szerv alaptevékenysége:

Ellátja az alapító önkormányzatok működésével, valamint az államigazgatási ügyek döntésre való elkészítésével és végrehajtásával kapcsolatos feladatokat, továbbá azokat a hatósági feladatokat, amelyeket jogszabályok Csárdaszállás, Hunya Községek, valamint Gyomaendrőd Város hatáskörébe utalnak. Továbbá ellátja a nemzetiségi jogairól szóló 2011. évi CLXXXIX. törvényben meghatározott feladatokat.

4.4. A költségvetési szerv alaptevékenységének kormányzati funkció szerinti megjelölése:

	kormányzati	kormányzati funkció megnevezése
--	-------------	---------------------------------

	funkciószám	
1	011130	Önkormányzatok és önkormányzati hivatalok jogalkotó és általános igazgatási tevékenysége
2	013330	Pályázat- és támogatáskezelés, ellenőrzés
3	016010	Országgyűlési, önkormányzati és európai parlamenti képviselőválasztásokhoz kapcsolódó tevékenységek
4	016020	Országos és helyi népszavazással kapcsolatos tevékenységek
5	016030	Állampolgársági ügyek
6	031030	Közterület rendjének fenntartása

4.5. A költségvetési szerv illetékessége, működési területe:

A Gyomaendrődi Közös Önkormányzati Hivatal, mely alaptevékenysége szerint jogszabály alapján, közigazgatási jogalkalmazói feladatot lát el Hunya, Csárdaszállás Községek, valamint Gyomaendrőd Város közigazgatási területén.

### 5. A költségvetési szerv szervezete és működése

5.1. A költségvetési szerv vezetőjének megbízási rendje:

Magyarország helyi önkormányzatairól szóló 2011. évi CLXXXIX törvény 83. §-a szerint a jegyző kinevezésének rendje: a Gyomaendrődi Közös Önkormányzati Hivatalt alapító önkormányzatok polgármesterei - pályázat alapján – a jogszabályban megállapított képesítési követelményeknek megfelelő jegyzőt neveznek ki. A polgármesterek a jegyző kinevezéséről, felmentéséről szóló döntés meghozatalakor lakosság arányosan rendelkeznek szavazati jogosultsággal. A jegyző a közszolgálati köztisztviselőkről szóló 2011. évi CXCV. törvény alapján kerül kinevezésre. A jegyző kinevezése határozatlan időre szól.

5.2. A költségvetési szervnél alkalmazásban álló személyek jogviszonya:

	foglalkoztatási jogviszony	jogviszonyt szabályozó jogszabály
1	közszolgálati jogviszony	A közszolgálati köztisztviselőkről szóló 2011. évi CXCV. törvény
2	munkaviszony	A munka törvénykönyvéről szóló 2012. évi I. törvény

### 6. Záró rendelkezés

Jelen alapító okiratot a törzskönyvi nyilvántartásba történő bejegyzés napjától kell alkalmazni, ezzel egyidejűleg a költségvetési szerv 2014. június 5. napján kelt alapító okiratát visszavonom.

Kelt: Gyomaendrőd, 2018. március 29.

Petneházi Bálintné  
polgármester

Toldi Balázs  
polgármester

Hegedüs Roland  
polgármester

*Határidők, felelősök:*

Határidő: **azonnal**

<b>ELŐTERJESZTÉS</b>
----------------------

**A Képviselő-testület  
2018. március 28-i ülésére**

**Tárgy:** Közbeszerzési szabályzat  
**Készítette:** Pardi László  
**Előterjesztő:** Hegedüs Roland polgármester

Tisztelt Képviselő-testület!

2018. január 1-én hatályba lépett az elektronikus közbeszerzés részletes szabályairól szóló 424/2017. (XII. 19.) Korm. rendelet, mely szerint a 2018. április 15-ét követően induló közbeszerzési eljárásokat már csak elektronikus formában, az erre a célra kifejlesztett internetes felületen keresztül lehet lebonyolítani. Az elektronikus rendszer használata a közbeszerzési eljárások adminisztrációját érinti, így a döntéshozatali eljárást nem érinti.

Ezek a jogszabályi változások miatt a jelenleg érvényben lévő közbeszerzési szabályzat módosítása szükséges, melyhez a tervezetet Dr. Varga Imre ügyvéd, felelős akkreditált közbeszerzési szakértő segítségével elkészítettük.

Jelen előterjesztés döntési javaslata tartalmazza a hatályos Szabályzatunkat alapul vevő új Közbeszerzési Szabályzat tervezetét. Az új szabályzat alapvetően a jelenleg is hatályban lévő szabályzatra épül, de beépítésre került az elektronikus közbeszerzési rendszer használatára vonatkozó egyedi szabályok. A döntési hozatali rendszerben változtatás nem történik.

A szabályzatot a 2018. április 15. után induló közbeszerzési eljárások esetében szükséges alkalmazni, ezzel egy időben hatályát veszti Hunya Község Önkormányzata Képviselő-testületének 136/2017. (XI.29.) határozatával jóváhagyott Közbeszerzési Szabályzata.

A Közbeszerzésekről szóló 2015. évi CXLI. törvény 42. § (1) bekezdése szerint az 5. § (1) bekezdésében meghatározott ajánlatkérők (Önkormányzatunk az 5. § (1) bek. c) pontja szerinti Ajánlatkérőnek minősül) a költségvetési év elején, legkésőbb március 31. napjáig éves összesített közbeszerzési tervet készítenek az adott évre tervezett közbeszerzéseikről, mely közbeszerzési terv nyilvános. Mivel jelenleg nincs tervben olyan beruházás megvalósítása, mely ellenszolgáltatása eléri a közbeszerzési értékhatárt, így Hunya esetében úgynevezett nullás közbeszerzési tervet kell készíteni az EKR rendszerben.

Kérem a Tisztelt Képviselő-testületet az előterjesztés megtárgyalására, a döntési javaslat jóváhagyására!

### Döntési javaslat

"Szabályzat elfogadása"

Tervezett döntéstípus: **határozat**

Tervezett ágazati besorolás: **közbeszerzés**

A Képviselő-testület a javaslatról egyszerű többséggel, nyílt szavazással dönt.

Hunya Község Önkormányzatának Képviselő-testülete a közbeszerzésekről szóló 2015. évi CXLI. törvény (a továbbiakban: Kbt.) 27. § (1) bekezdése, valamint az elektronikus közbeszerzés részletes szabályairól szóló 424/2017. (XII. 19.) Korm. rendelet (EKR rendelet) alapján az alábbi Közbeszerzési Szabályzatot fogadja el:

### **HUNYA KÖZSÉG ÖNKORMÁNYZAT KÉPVISELŐ-TESTÜLETÉNEK**

.../2018. (.....) Kt. határozata

**HUNYA KÖZSÉG ÖNKORMÁNYZATA**

**KÖZBESZERZÉSI  
SZABÁLYZATA**

**A Közbeszerzésekről szóló  
2015. évi CXLIII. törvény  
valamint az elektronikus közbeszerzés  
részletes szabályairól szóló 424/2017 (XII.19) Korm.rendelet  
alapján**

**Hatályos: 2018. április 15.**

Hunya Község Önkormányzatának Képviselő-testülete a közbeszerzésekről szóló 2015. évi CXLIII. törvény (a továbbiakban: Kbt.) 27. § (1) bekezdése **valamint az elektronikus közbeszerzés részletes szabályairól szóló 424/2017. (XII. 19.) Korm. rendelet (EKR rendelet)** alapján az alábbi Közbeszerzési Szabályzatát (a továbbiakban: Szabályzat) az alábbiak szerint fogadja el.

**I.  
A Szabályzat hatálya**

A Szabályzat Hatálya alá tartozik:

Hunya Község Önkormányzata (a továbbiakban: Önkormányzat) Kbt. hatálya alá tartozó beszerzései.

A Szabályzat hatálya kiterjed az Önkormányzat által szerződés alapján ellátott gesztor önkormányzati feladatokkal kapcsolatos beszerzésekre is, figyelemmel a létrehozó szerződés szerint érvényesülő döntési rendre.

A közbeszerzés értékének meghatározására a Kbt. 15-20 §-ok rendelkezéseit kell alkalmazni.

Az uniós értékhatárokat elérő vagy meghaladó értékű közbeszerzésekre a Kbt. Második Részét, az ezek alatti és egyben a nemzeti értékhatárokat elérő értékű közbeszerzésekre a Harmadik Részét alkalmazva kell eljárni, kivéve, ha a Kbt. másként rendelkezik.

**II.  
A közbeszerzési eljárás fajtái**

A közbeszerzési eljárás fajtáiról az alkalmazandó rendelkezések rövid összefoglalójáról, határidőkről szóló tájékoztatás jelen szabályzat 1. számú melléklete tartalmazza.

**III.  
Sajátos beszerzési módszerek:**



A közbeszerzési eljárás fajtáiról az alkalmazandó rendelkezések rövid összefoglalójáról, határidőkről szóló tájékoztatás jelen szabályzat 2. számú melléklete tartalmazza.

#### IV.

### A közbeszerzések tervezése, előkészítése, lefolytatása

-  
-

1.) A közbeszerzések előkészítését és megvalósítását, a közbeszerzésekről szóló 2015. évi CXLI. tv., valamint a közbeszerzésekkel kapcsolatos kormány és miniszteri rendeletek rendelkezései alapján kell végrehajtani.

#### 2.) A közbeszerzések tervezése

Az adott évre tervezett közbeszerzési eljárásokról, illetve beszerzésekről az éves költségvetés alapján legkésőbb minden év március 31-ig a Városüzemeltetési Osztály éves összesített közbeszerzési tervet (a továbbiakban: közbeszerzési terv) készít, melyet az Önkormányzat Képviselő-testülete fogad el. A Közös Hivatal közbeszerzési éves összesített közbeszerzési tervét a Jegyző fogadja el.

A közbeszerzés tervezésével és előkészítésével kapcsolatban a Városüzemeltetési Osztály ellátja mind a Hunya Község Önkormányzat, mint a Gyomaendrőd Közös Önkormányzati Hivatal közbeszerzéssel kapcsolatos feladatait– Gyomaendrőd, Csárdaszállás, Hunya – tekintetében is.

A közbeszerzési tervnek tartalmaznia kell:

- a.) a közbeszerzés tárgyát,
- b.) a közbeszerzés tervezett mennyiségét,
- c.) a közbeszerzésre irányadó eljárási rendet,
- d.) a tervezett eljárás fajtáját,
- e.) az eljárás megindításának tervezett időpontját,
- f.) a szerződés teljesítésének várható időpontját.

Az elfogadott közbeszerzési tervet, illetve a módosításait haladéktalanul közzé kell tenni az **EKR-ben**. A lefolytatott közbeszerzési eljárásokról a 44/2015. (XI. 2.) MvM rendelet 40 §-a szerint éves statisztikai összegzést kell készíteni és a tárgyévet követő év május 31-ig közzétenni. A közzétételekről a Városüzemeltetési Osztály gondoskodik.

A közbeszerzési terv nyilvános, amelyet legalább 5 évig kell megőrizni. A Közbeszerzési Hatósági vagy a jogszabályban az ajánlatkérő ellenőrzésére feljogosított szerv kérésére a közbeszerzési tervet az ajánlatkérő köteles megküldeni **vagy rendelkezésre bocsátani, az EKR-ben a hozzáférést biztosítani.**

#### 3.) A közbeszerzési értékhatárt el nem érő beszerzések:

Hunya Község Önkormányzatának, valamint a Gyomaendrőd Közös Önkormányzati Hivatal Kbt. hatálya alá nem tartozó beszerzéseinek előkészítését és végrehajtását a beszerzések lebonyolításának szabályzatában foglalt rendelkezések figyelembevételével kell lefolytatni.

#### 4.) A közbeszerzési eljárás előkészítése:

A közbeszerzési eljárásokat a Kbt. 40 § (1) bek. szerint az elektronikus közbeszerzés részletes szabályairól szóló rendelet (EKR) szerint kell előkészíteni és lebonyolítani. Az ajánlatkérő köteles az EKR-ben regisztrációját kezdeményezni, illetve az adatokban bekövetkezett változások esetén a módosítást bejelenteni. Az EKR rendszer használatához az önkormányzat városüzemeltetési osztályvezetőjét kell regisztrálni. A regisztrációt a Közbeszerzési Hatóság hagyja jóvá.

Az EKR alkalmazására vonatkozó jogosultságok gyakorlásának rendjét az ajánlatkérő úgy határozza meg, hogy a Városüzemeltetési Osztály osztályvezető köteles a [www.ekr.gov.hu](http://www.ekr.gov.hu) –n magát és az önkormányzatot regisztrálni, és szükség esetén a regisztrált személyekben bekövetkező változásokkor a regisztrációt elvégezni. Regisztrációra kötelezett személy a polgármester, a jegyző és a Pénzügyi osztály vezetője is. Az ajánlatkérő dönt, hogy a jogosultságok hozzáférésehez ezen kívül ki kerüljön regisztrálásra. A műszaki osztályvezető felelős az egyes eljárások esetében az EKR-be feltöltendő anyagokért, amennyiben azt nem a közbeszerzési szaktanácsadó végzi, vagy a szaktanácsadónak nincs az EKR-hez hozzáférése. Amennyiben szakértő megbízására kerül sor, az EKR-ben végzendő eljárási cselekményeket a szakértő köteles teljesíteni.

Az ajánlatkérő és a gazdasági szereplők között a közbeszerzési eljárással kapcsolatosan az írásbeli kommunikáció elektronikus úton az EKR-ben történik. A Kbt. kommunikációra vonatkozó szabályai csak akkor alkalmazhatók, ha az EKR rendelet szerint az elektronikus kapcsolattartás nem kötelező.

Az ajánlatkérő köteles a közbeszerzési eljárást a beszerzés tárgyára és a becsült értékére tekintettel megfelelő

alapossággal előkészíteni.

A közbeszerzési dokumentumoknak biztosítaniuk kell, hogy a gazdasági szereplők műszakilag megfelelő, fizikailag megvalósítható és gazdasági szempontból reális ajánlatot tudjanak adni.

Az ajánlatkérő a becslés érték meghatározása céljából köteles külön vizsgálatot végezni és annak eredményét dokumentálni. Az ajánlatkérő a vizsgálat során az alábbi objektív alapú módszereket alkalmazhatja.

Az ajánlatkérő köteles a becslés érték meghatározása céljából külön vizsgálatot végezni és annak eredményét dokumentálni. A vizsgálat során az ajánlatkérő objektív alapú módszereket alkalmazhat. Ilyen módszerek különösen

- a) a beszerzés tárgyára vonatkozó indikatív ajánlatok bekérése,
- b) a beszerzés tárgyára vonatkozó, arra szakosodott szervezetek által végzett piackutatás,
- c) igazságügyi szakértő igénybe vétele,
- d) szakmai kamarák által ajánlott díjszabások,
- e) szakmai kamarák által előállított és karbantartott, megvalósítási értéken alapuló, részletes építési adatbázis,
- f) a Közbeszerzési Hatóság által kiadott árstatisztika,
- g) az ajánlatkérő korábbi, hasonló tárgyra irányuló szerződéseinek elemzése.
- h) tervezői költségbecslés

**Az ajánlatkérő az eljárás előkészítése körében a becslés érték meghatározása céljából végzett vizsgálatot a független szakértővel, hatóságokkal, piaci részt vevőkkel folytatott előzetes konzultációról készült iratot, valamint ajánlatok bírálata értékelése során keletkezett dokumentumok (bb. jkv., bírálati lapok) egyszerű elektronikus másolatát köteles feltölteni az EKR-be.**

Az építési beruházások esetében csak a külön jogszabályokban meghatározott követelményeknek megfelelő tervek birtokában indítható meg közbeszerzési eljárás. Az ajánlatkérő a verseny tisztaságára, az esélyegyenlőségre és az egyenlő elbánásra vonatkozó alapelvek figyelembe vétele mellett az eljárás megindítása előtt független szakértőkkel, hatóságokkal, illetve piaci résztvevőkkel előzetes piaci konzultációt folytathat a gazdasági szereplők tájékoztatása érdekében.

Az eljárás előkészítésében és lefolytatásában az ajánlatkérő nevében nem vehet részt olyan személy vagy szervezet, amely vagy aki a Kbt. 25. §-a alapján összeférhetetlen.

**Ajánlatkérő a közbeszerzési eljárás előkészítésében és lefolytatásában a közbeszerzési szakértelem biztosítására felelős akkreditált közbeszerzési szaktanácsadót (FAKSZ, továbbiakban: szaktanácsadó), illetve szakértő szervezetet bízhat meg. Szaktanácsadó megbízása esetén, a szaktanácsadó aláírásával köteles ellátni:**

**a) a közbeszerzési eljárást megindító felhívást és – a műszaki tervdokumentáció és az árazatlan költségvetés kivételével – a közbeszerzési dokumentumokat**

**b) - elektronikusan benyújtott és felbontott ajánlatok esetén az elektronikus rendszer által generált bontási jegyzőkönyv kivételével – a bontási jegyzőkönyvet, a bíráló bizottsági munkáról készült jegyzőkönyvet és**

**c) az összegzést, összegzéseket**

A részben vagy egészben európai uniós forrásból megvalósuló, valamint árubeszerzés és szolgáltatás megrendelése esetén az uniós értékhatárt meghaladó, építési beruházás esetén az ötszázmillió forintot meghaladó értékű közbeszerzési eljárásba az ajánlatkérő köteles felelős akkreditált közbeszerzési szaktanácsadót bevonni.

A Képviselő-testület a Városüzemeltetési Osztály javaslata alapján létrehozza a legalább 3 tagú Bíráló Bizottságot. Az ajánlatok szükség esetén a hiánypótlás, felvilágosítás vagy indokolás megadását követő elbírálására és értékelésére.

A közbeszerzési eljárás előkészítése, a felhívás és a közbeszerzési dokumentumok elkészítése, valamint az ajánlatok értékelése során és az eljárás más szakaszában a Bíráló Bizottság tagjainak, az ajánlatkérő nevében eljáró, illetve az eljárásba bevont más személyeknek és szervezeteknek együttesen rendelkezniük kell a közbeszerzés tárgya szerinti szakmai, közbeszerzési, jogi és pénzügyi szakértelemmel.

Nem lehet a Bíráló Bizottság tagja, aki a közbeszerzési eljárást lezáró döntést hozza meg. A testületi döntéshozatal esetén a Bíráló Bizottságban képviselő-testület tagja kizárólag tanácskozási joggal vehet részt.

#### **5.) A Bíráló Bizottság feladata:**

- pénzügyi, műszaki és piaci paraméterek alapján a beszerzési tárgy jellemzőinek részletes megfogalmazása (IV. 3. pont figyelembevételével)
- a lehetséges ajánlattevők alkalmassági/alkalmatlansági ismérveinek részletes összeállítása

- az elbírálás szempontjainak, illetve részszempontjainak és értékelési módszertanának leírása
- részvétel az közbeszerzési dokumentum szakmai részének elkészítésében és a részletes szerződési feltételek meghatározásában
- ajánlattevőkkel történő kapcsolattartás, helyszíni szemle lebonyolítása
- a beérkezett ajánlatok bontása és értékelése
- az ajánlatok elbírálása
- írásbeli szakvélemény és döntési javaslat készítése az eljárást lezáró döntést meghozó a Képviselő-testület (a továbbiakban: Testület) részére
- szerződés aláírásra való előkészítésében részvétel
- az eljárás során készíthető jegyzőkönyvek, tájékoztatások szakmai részének elkészítése
- előzetes vitarendezési kérelem beérkezése esetén közreműködik a válasz megfogalmazásában

**6.)** Az ajánlatkérő előkészíti az eljárást megindító (meghirdető) hirdetmény, felhívás és dokumentáció tervezetét, melyet a Testület fogad el.

A Testület dönt arról, hogy az adott közbeszerzés milyen eljárással kerüljön lefolytatásra, különösen, hogy:

- az előzetes tájékoztató hirdetmény alapján (közvetlen részvételi felhívással), illetve
- **az uniós értékhatár alatti, de a nemzeti értékhatárt elérő** eljárás esetén a Kbt. 113 § (1) bekezdés szerinti összefoglaló tájékoztató közzétételével, vagy a 115 §-ban meghatározott közvetlen írásbeli ajánlattételi felhívás szerint, valamint arról is, hogy ír-e elő alkalmassági feltételt az eljárásban.
- a gazdasági szereplők személyéről a Kbt. 115 § (2) bekezdésében foglaltak figyelembevételével a Testület az eljárást megindító hirdetmény elfogadásával egyidejűleg dönt.

### **7.) A közbeszerzési eljárás lefolytatása:**

**A részvételi, ajánlati felhívás, tervpályázati kiírás legkorábban a részvételi, ajánlatkérési dokumentáció végleges (rendelkezésre bocsátható állapotú) változata elkészültekor jelentethető meg, a közzétételi rendeletben meghatározott hirdetmény mintával az EKR rendeletben meghatározott eltérésekkel és követelménynek megfelelő formában. Az ajánlattételi határidőt munkanapokon, reggel 8,00 és 16,00 óra közötti időszakra eső időpontban kell meghatározni. A kérelmet és mellékleteit az EKR-ben kell létrehozni és az EKR-en keresztül kell a Közbeszerzési Hatóságnak megküldeni az ajánlatkérő elektronikus levélcímének megadásával.**

Az ajánlattevők személyéről a Kbt. 115 § (2) bekezdésében foglaltakra figyelemmel a Testület az eljárást megindító hirdetmény elfogadásával egyidejűleg dönt a Bíráló Bizottság javaslata alapján. A Bíráló Bizottság lehetőleg olyan gazdasági szereplők felkérésére tehet javaslatot, amelyek szerepelnek a közhiteles nyilvántartásban (egyéni vállalkozók nyilvántartása, cégjegyzék) és a tevékenységi körükben szerepel a közbeszerzés tárgya szerinti tevékenység, valamint az ajánlattétel időpontjában megelőző lezárt üzleti évben a nettó árbevételük meghaladta a közbeszerzés tárgyának értékét, és az **EKR-ben regisztráltak**.

Az ajánlati/részvételi felhívás közzétételének, illetve az ajánlattételi felhívás megküldésének feltétele az alábbi dokumentumok rendelkezésre állása:

- igazolás a pénzügyi fedezet rendelkezésre állásáról,
- az ajánlattételhez szükséges dokumentáció, a megvalósítandó feladathoz rendelkezésre álló részletes műszaki leírás (építésügyi, műszaki dokumentációk, engedélyek),
- szerződés-tervezet,
- az eljárás megindításához szükséges egyéb információk és dokumentumok.

**Ahol a Kbt. az érdeklődésüket jelzett gazdasági szereplők tájékoztatását vagy felhívását írja elő, érdeklődését jelző gazdasági szereplőnek azt kell tekinteni, aki az EKR-ben az eljárás iránti érdeklődését az eljárásra vonatkozóan jelezte.**

**8.)** A közbeszerzési dokumentumot az ajánlattevők részére a Felelős Akkreditált Közbeszerzési Szaktanácsadó bocsátja rendelkezésre.

Az ajánlatkérő köteles gondoskodni továbbá arról, hogy a közbeszerzési dokumentáció az ajánlattételi határidő lejártáig rendelkezésre álljon.

**A közbeszerzési eljárást megindító, vagy meghirdető felhívás megküldéséről, hirdetmény közzétételéről; a Felelős Akkreditált Közbeszerzési Szaktanácsadó gondoskodik az EKR rendelet 14 §-ának figyelembevételével. Uniós eljárás esetén a szaktanácsadó végzi az eljárás lefolytatásával kapcsolatos közbeszerzési tevékenységeket.**

**A dokumentáció rendelkezésre bocsátása - az EKR rendeletnek megfelelően - amennyiben nem külső szakértő, illetve szaktanácsadó végzi, a városüzemeltetési osztályvezető feladata. Ahol a Kbt. jegyzőkönyv megküldését írja elő, a jegyzőkönyvet az EKR-ben kell megküldeni.**

Amennyiben az ajánlattevő az ajánlattételi határidőig új ajánlat benyújtásával módosítja az ajánlatát, az csak akkor lesz érvényes, ha a korábban benyújtott ajánlatát visszavonja.

A közbeszerzési dokumentáció elektronikus elérhetőségének kötelezettsége az EKR-ben történik, így meg kell adni a dokumentációban, hogy az milyen elérhetőségen érhető el.

Az ajánlat benyújtásának címeként az EKR-ben folytatott eljárások tekintetében az EKR internet címét kell érteni.

Az ajánlatok felbontásának helyét a közbeszerzési dokumentumokban csak akkor kell feltüntetni, ha az ajánlattétel nem elektronikusan történik.

A Kbt. 113. §-ának alkalmazása esetén az összefoglaló tájékoztatót az EKR-ben kell közzétenni. A Közbeszerzési Hatóságnak megküldeni nem kell. A közzétételt megelőzően kell rögzíteni, hogy mely gazdasági szereplőknek kívánja saját kezdeményezésére az eljárást megindító felhívást megküldeni az ajánlatkérő.

A Kbt. 115. §-ának alkalmazása esetén az ajánlatkérőnek az EKR-ben kell közzétenni az eljárás megindításával egyidejűleg az eljárás megindító felhívást és a közbeszerzési dokumentumokat. Az ajánlatok bontását követően pedig az ajánlattételre felhívott gazdasági szereplők nevét, címét, valamint a bontási jegyzőkönyvet kell az EKR-ben közzétenni.

**Az EKR használatával kapcsolatos jogosultságok és kötelezettségek:**

- a.) az EKR rendszert az a személy használhatja, akit a Közbeszerzési szabályzat megnevez
- b.) a nem hirdetménnyel induló közbeszerzési eljárások esetében ajánlattételre csak olyan gazdasági szereplő hívható fel, amely regisztrált az EKR-ben
- c.) amennyiben az ajánlatkérő ajánlattételre olyan gazdasági szereplőt kíván felhívni, aki az EKR-ben nem regisztrált – ezt a Közbeszerzési Hatóság honlapján kell ellenőrizni -, jogosult az EKR-en kívül előzetesen felhívni a regisztráció megtételére
- d.) az ajánlatkérő a Kbt. hatálya alá tartozáskor bejelentett adataiban történő változást az EKR-ben történő adatmódosítás útján köteles teljesíteni
- e.) az ajánlatkérő az „In house” szerződéseket a közbeszerzési eljárás alapján megkötött szerződéseket és a szerződések teljesítését az EKR-ben és a KBA nyilvános elektronikus szerződéstárában köteles közzétenni
- f.) az ajánlatkérő az EKR-ben űrlapon köteles rögzíteni azt a tényt, ha a szerződés teljesítésére vonatkozó nyertes ár egységár, az értékelési szempontokat
- g.) a jogorvoslati eljárás tényét és a jogorvoslati eljárás eredményét az EKR-ben kell rögzíteni

Az ajánlatkérő és a gazdasági szereplő képviselőjének azt kell tekinteni, aki az EKR-ben hozzáféréssel és jogosultsággal rendelkezik. Az általuk tett nyilatkozatokat eredeti nyilatkozatnak kell tekinteni.

Az ajánlatkérő a közbeszerzési tervet és módosítást, az előzetes vitarendezést, az összegezt, a hirdetmény nélküli tárgyalásos eljárás napján a közbeszerzési dokumentációt köteles az EKR-ben közzétenni.

## **9.) Az ajánlatok benyújtása, bontása**

Az ajánlatok részvételi jelentkezések bontását - a határidő lejártának időpontjáig elektronikusan beérkezett ajánlatokat – az EKR végzi a határidő lejártát követő 2 órával később úgy, hogy a bontás időpontjában az ajánlatokat az ajánlatkérő számára hozzáférhetővé teszi. Az ajánlattevők adatait és főbb számszerűsíthető adatokat, valamint ha az ajánlatkérő az EKR-ben rögzítette, a rendelkezésre álló összeget az EKR a bontás időpontjában elérhetővé teszi. Az ajánlatkérő az EKR-ben generált jegyzőkönyvben feltüntetheti a fedezet összegét.

**A nem elektronikusan lefolytatott eljárások esetében az ajánlatkérő az ajánlatok, végleges ajánlatok bontásának megkezdésekor, az ajánlatok felbontása előtt közvetlenül ismerteti a közbeszerzés becsült értékét, rész ajánlattétel biztosítása esetén a részenkénti becsült összeget.**

A Bíráló Bizottság az ajánlatok bontásának megkezdése előtt ismertetheti a rendelkezésre álló anyagi fedezet összegét is.

Tárgyalásos eljárás esetén a Bíráló Bizottság elnöke vezeti az ajánlati felhívásban meghatározott módon és szabályokkal a tárgyalást. Amennyiben az eljárást megindító felhívásban az ajánlatkérő nem jelzi, hogy nem tart tárgyalást, kötelező végleges ajánlat benyújtása. A hirdetmény nélküli tárgyalásos eljárásban minden esetben kötelező a végleges ajánlat írásbeli benyújtása.

A Kbt. 103 § (1) bekezdés szerinti kötelezettségnek az EKR-en keresztül kell eleget tenni. A Közbeszerzési Hatóság döntést az EKR-ben teszi közzé.

## 10.) Az ajánlatok vizsgálata, értékelése

A **Bíráló Bizottság** az ajánlatok bontását követően meg kell vizsgálni, hogy az ajánlatok megfelelnek-e közbeszerzési dokumentumokban, valamint a jogszabályokban meghatározott feltételeknek.

A Bíráló Bizottság köteles megállapítani, hogy az ajánlat érvényes-e vagy érvénytelen és van-e olyan gazdasági szereplő, akit az eljárásból ki kell zárni.

A Bíráló Bizottság az alkalmassági követelmények, a kizáró okok és a jogszabályban meghatározott kritériumok előzetes ellenőrzésekor köteles elfogadni az egységes európai közbeszerzési dokumentumba foglalt nyilatkozatokat, valamint a Kbt. 114 § (2) bekezdés szerinti nyilatkozatot.

Az ajánlatok megfelelőségének ellenőrzésével kapcsolatosan szükség szerint hiánypótlást, felvilágosítás kérést bocsájt ki.

**Számítási hiba esetében – amennyiben az az értékelésre kihat – az ajánlatkérő felhívja az ajánlattevőt a hiba kijavítására. A számítási hiba javításának eredményét az ajánlatkérő ellenőrzi. Ha a számítási hiba javítását nem, vagy nem az előírt határidőben, vagy továbbra is hibásan teljesíti az ajánlattevő, az ajánlat érvénytelen.**

Amennyiben a Bíráló Bizottság ilyen bírálati cselekményeket végez, akkor köteles meggyőződni arról, hogy ezek teljesítése az megfelel-e a Kbt-ben meghatározott feltételeknek. Amennyiben az ajánlattevő a hiánypótlást, illetve a felvilágosítás adást nem teljesítette, vagy nem az előírt határidőben teljesítette, a Bíráló Bizottság kizárólag az eredeti ajánlatot veheti figyelembe az elbírálás során.

**11.)** A Bíráló Bizottság amennyiben megállapítja, hogy az ajánlat a megkötni tervezett szerződés tárgyára figyelemmel aránytalanul alacsony összeget tartalmaz az ár, vagy költség vagy azoknak valamely önálló értékelésre kerülő elem tekintetében, köteles írásbeli indoklást kérni az ajánlattevőtől a többi ajánlatkérő írásbeli értesítése mellett.

Az ajánlati ár megalapozottságáról a döntés meghozatalához ha szükséges, az ajánlatkérő összehasonlítás céljából a többi ajánlattevőtől is kérhet be meghatározott ajánlati elemeket megalapozó adatokat.

A Bíráló Bizottság az állami támogatás miatt kirívóan alacsonynak értékelt ajánlatot csak akkor nyilváníthatja érvénytelennek, ha írásban előzetes tájékoztatást kért és az ajánlattevő nem tudta igazolni, hogy az állami támogatást jogszerűen szerezte. Erről az ajánlatkérő köteles a Közbeszerzési Hatóságon keresztül az Európai Bizottságot tájékoztatni.

A Bíráló Bizottság az ajánlatokat a felhívásban megadott szempontok szerint értékeli. Ennek során felelős az objektív, a Kbt-ben meghatározott szempontok szerinti értékelését.

A Bíráló Bizottság javaslatot tesz az ajánlattevők által benyújtott ajánlatok érvényességére/érvénytelenségére, valamint az eljárás eredményességére/eredménytelenségére, továbbá megállapítja, hogy melyik ajánlat a legkedvezőbb a Kbt. 76 - 77 – 78 §-ában meghatározottak figyelembevételével, illetve ha az ajánlattételi felhívás előírja, sorrendet állít fel az ajánlatok között.

A Bíráló Bizottság írásbeli szakvéleményt és döntési javaslatot készít az eljárást lezáró döntést meghozó személy vagy testület részére. A Bíráló Bizottság munkájáról jegyzőkönyvet kell készíteni, amelyben rögzíteni kell a tagok javaslatát, illetve a Bíráló Bizottság döntését.

A döntési javaslatot a Bíráló Bizottság elnöke terjeszti az eljárást lezáró döntést meghozó Testület elé. **A testületi határozathozatal esetén névszerinti szavazást kell tartani.**

## 12.) A közbeszerzési eljárás eredménye

Az eljárás eredményéről a Kbt. 79. §-ában meghatározottak szerinti írásbeli összegezt a Felelős Akkreditált Közbeszerzési Szaktanácsadó készíti el és legkésőbb 3 munkanapon belül küldi meg az eljárásban részt vett gazdasági szereplőknek.

Az eredmény közzétételéről a Felelős Akkreditált Közbeszerzési Szaktanácsadó gondoskodik. A hirdetmények ellenőrzése a 44/2015. (XI. 2.) MvM rendelet alapján kötelező az ellenőrzési díjat az ajánlatkérő viseli.

**Az eljárás eredményéről szóló tájékoztató közzététele, amennyiben nem külső szakértő, illetve szaktanácsadó végzi, a városüzemeltetési osztályvezető feladatát képezi. Az EKR használatáért az eljárást megindító felhívás megküldéséig rendszerhasználati díjat kell fizetni az EKR üzemeltetőjének a honlapján**

**közzétett számlájára átutalással. A közleményben fel kell tüntetni az EKR azonosítóját.**

### **13.) Iratbetekintés**

**Az ajánlattevő az összegezés megküldését követően kérheti, hogy más gazdasági szereplő ajánlatába betekinthesse. Az iratbetekintést az ajánlatkérő az EKR-ben található dokumentumok tekintetében a gazdasági szereplő képviselőjének személyes megjelenése útján biztosítja.**

### **14.) Előzetes vitarendezés**

Előzetes vitarendezési kérelem benyújtása esetén, illetve amennyiben azt követően jogorvoslati eljárás indul, vagy előzetes vitarendezés nélkül közvetlenül a Közbeszerzési Döntőbizottságnál kezdeményezett jogorvoslat esetén a választ a Kbt-ben, illetve az **Ákr-ben** meghatározott határidők figyelembe vételével a Bíráló Bizottság közreműködése mellett a polgármester készíti el és a Testület hagyja jóvá, az ezzel kapcsolatos közzétételről a Felelős Akkreditált Közbeszerzési Szaktanácsadó gondoskodik. A Testület dönt arról is, amennyiben jogorvoslat indul és az ajánlatkérő elmarasztalja, hogy a határozat felülvizsgálatát a bíróságtól kérje az ajánlatkérő. A jogorvoslati eljárásban felelős akkreditált közbeszerzési szaktanácsadó, jogtanácsos vagy ügyvédi képviselő kötelező.

### **15.) Az Európai Unió forrásból megvalósuló valamint árubeszerzés és szolgáltatás megrendelése esetén az Unió értékhatárt meghaladó, az építési beruházás esetén az 500.M Ft.-ot meghaladó értékű közbeszerzések.**

A részben vagy egészben európai uniós forrásból megvalósuló, valamint árubeszerzés és szolgáltatás megrendelése esetén az uniós értékhatárt meghaladó, az építési beruházás esetén az 500 M Ft-ot meghaladó értékű közbeszerzések esetében az eljárást megindító felhívást, és az eljárást lezáró döntést a Testület fogadja el. Ezekben az eljárásokban a Kbt. 27 § (3) bekezdése szerint az ajánlatkérő köteles felelős akkreditált közbeszerzési szaktanácsadót bevonni. A testület legkésőbb az eljárás megindító felhívás elfogadásával egyidejűleg dönt a szakértő személyéről.

## **V.**

### **A közbeszerzési eljárás eredményeként megkötött szerződésekre vonatkozó szabályok** **(Kbt. 130 – 140 §)**

**1.)** A közbeszerzési eljárás nyertesével a szerződés írásban köthető meg a kötelezettségvállalás rendje szerint, a kötelezettségvállalásról, ellenjegyzésről, érvényesítésről és utalványozásról szóló belső rendelkezésekben foglaltak szerint, az ajánlati/ajánlattételi/résztvételi felhívás, a közbeszerzési dokumentum és az ajánlat tartalmának megfelelően, a Kbt. 131 § (5) és (6) bekezdései szerinti időtartamon belül.

A közbeszerzési eljárás lefolytatása után kötött szerződések nyilvántartásáról az Ajánlatkérő gondoskodik a Kbt. 43 § rendelkezései szerint.

**2.)** A közbeszerzési szerződés módosítására a Kbt. 141. §-ában foglaltakra figyelemmel, a Testület előzetes jóváhagyó döntése alapján kerülhet sor.

**3.)** Hunya Község Önkormányzatának közbeszerzési értékhatár alatti beszerzései során legalább három ajánlat bekérése szükséges, amelytől rendkívüli sürgősség esetén el lehet térni.

Hunya Község Önkormányzatának Kbt. hatálya alá nem tartozó beszerzéseinek előkészítését és végrehajtását a beszerzések lebonyolításának szabályzatában foglalt rendelkezések figyelembevételével kell lefolytatni.

## **VI.**

### **A közbeszerzési eljárásban résztvevők felelőssége**

-

**1.)** Az ajánlatkérő az összeférhetlenség és a verseny tisztasága sérelmének elkerülése érdekében biztosítja, hogy az eljárásban ne vegyen részt olyan, aki a Kbt. 25 § szerint összeférhetetlen. Összeférhetetlen és nem vehet részt az eljárás előkészítésében és lefolytatásában az ajánlatkérő nevében olyan személy vagy szervezet, amely funkcióinak pártatlan és tárgyilagos gyakorlására bármely okból, így különösen gazdasági vagy más érdek vagy az eljárásban részt vevő gazdasági szereplővel fennálló más közös érdek miatt nem képes.

Az ajánlatkérő köteles felhívni az eljárás előkészítésébe bevont személy vagy szervezet figyelmét arra, ha a Kbt. 25 § (3)–(4) bekezdés alapján – különösen az általa megszerzett többlet-információkra tekintettel – a közbeszerzési



eljárásban történő részvétele összeférhetlenséget eredményezne.

Az ajánlatkérő nevében eljáró és az ajánlatkérő által az eljárással vagy annak előkészítésével kapcsolatos tevékenységbe bevont személy vagy szervezet írásban köteles nyilatkozni arról, hogy vele szemben fennáll-e a Kbt. 25 § szerinti összeférhetlenség.

A Közös Önkormányzati Hivatalban foglalkoztatott dolgozók munkaköri leírásában, a közbeszerzési eljárás lefolytatásával kapcsolatos kötelezettségüket meg kell határozni, valamint utalni kell esetleges károkozásuk esetén a köztisztviselők jogállásáról szóló 2011. évi CXCV. tv. 160. §-a szerinti kártérítési felelősségükre. A döntéshozatalban résztvevők felelősségére a helyi önkormányzati képviselők jogállásáról, valamint a polgármesteri tisztség ellátásának egyes kérdéseiről rendelkező jogszabályok, valamint a döntésükkel esetlegesen okozott kár megtérítésére a Polgári törvénykönyvről szóló 2013. évi V. tv. 6:519 §-a szerinti kártérítési szabályok alkalmazandók.

2.)Az ajánlatkérő nevében vállalkozási vagy megbízási jogviszonyban eljáró, illetve a felelős akkreditált közbeszerzési szakértőt a felelősség a vele kötött szerződés tartalmának megfelelően terheli.

## VII.

### A közbeszerzési eljárások dokumentálási rendje, belső ellenőrzés

1.) A közbeszerzési eljárásokat azok megindításától a jogorvoslati eljárás jogerős lezárásáig, illetőleg a közbeszerzési szerződés teljesítéséig terjedően írásban kell dokumentálni. A keletkezett iratokat, szerződéseket, azzal kapcsolatos jelentéseket, összegezéseket, **az EKR-ben szereplő adatokat** stb. elektronikus úton rögzített formában is meg kell őrizni.

2.) A közbeszerzési eljárás során keletkező valamennyi iratot és dokumentumot az ajánlatkérő az iratkezelési szabályzat előírásai szerint köteles kezelni és őrizni. Amennyiben az Önkormányzat vállalkozási vagy megbízási jogviszonyban eljáró személlyel vagy szervezettel szerződést köt, úgy a szerződésnek kötelezően tartalmaznia kell az alábbiakat:

- az ajánlatkérő nevében eljáró, az eljárás lezárultát követően haladéktalanul köteles az ajánlatkérő részére az eljárás eredeti dokumentumait (ideértve különösen a beérkezett ajánlatok eredeti példányait) iratjegyzék és teljességi nyilatkozattal együtt hiánytalanul átadni,

- az ajánlatkérő nevében eljáró, felelősséggel tartozik azért, hogy az eljárás során keletkezett dokumentumokhoz illetéktelen személy nem férhet hozzá, de a Szabályzat szerinti jogosultaknak, annak szabályaival biztosítani kell a betekintést.

A felelős akkreditált közbeszerzési szaktanácsadó alkalmazása esetén pontosan meg kell határozni azokat a feladatokat, amelyeket a szakértőnek el kell végezni.

**3.) Az ajánlatkérő köteles a Közbeszerzési Hatóság vagy az illetékes ellenőrző vagy más illetékes szervek kérésére a közbeszerzéssel kapcsolatos iratokat megküldeni vagy rendelkezésre bocsátani, az EKR-ben a hozzáférést biztosítani.**

4.) Amennyiben az adott közbeszerzési eljárásban a külön jogszabályban meghatározott illetékes ellenőrző szervek, a feladat- és hatáskörüknek megfelelően végzett ellenőrzésük során jogsértést tárnak fel, valamint, ha a Közbeszerzési Döntőbizottság által a Kbt. 145. § (3) bekezdése szerinti eljárásban valószínűsíthető, hogy a szerződés módosítása a Kbt. 141. §-ba ütköző módon történt, illetőleg a szerződésszegés olyan körülményre vezethető vissza, amelyekért a közbeszerzési eljárásban résztvevő foglalkoztatási jogviszonyban álló szakértő felel, úgy soron kívüli vizsgálatot kell lefolytatni a Belső Ellenőrzési Szabályzatban foglaltak szerint.

## VIII.

### Záró rendelkezések

1.) Jelen Közbeszerzési Szabályzatot a Hunya Község Önkormányzat Képviselő-testülete..... hagyta jóvá és 2018. április 15-én lép hatályba. Rendelkezéseit az ezt követően megkezdett közbeszerzésekre, árajánlat-kérésekre kell alkalmazni.

Hatályát veszti az Hunya Község Önkormányzatának 136/2017. (XI. 29.) határozatával jóváhagyott Közbeszerzési Szabályzata.

A hatálybalépés előtt megkezdett, és még folyamatban lévő ügyeket a megkezdésükkor hatályos szabályozás szerint kell befejezni.

A szabályzat előkészítéséért és aktualizálásáért az ajánlatkérő felel.

.....  
Hegedűs Roland  
Polgármester

.....  
Dr. Uhrin Anna  
Jegyző

## 1. sz. melléklet

### A közbeszerzési eljárás fajtái

**1.) Nyílt eljárás:** A - Kbt. 81 §-a - ajánlati felhívással induló, egy szakaszból álló közbeszerzési eljárás, amelyben minden érdekelt gazdasági szereplő ajánlatot tehet. A nyílt eljárásban nem lehet tárgyalni. Az ajánlattételi határidő 40 nap.

Amennyiben az ajánlatkérő nem biztosítja a közbeszerzési dokumentumok esetében a teljeskörű közvetlen elektronikus hozzáférést, az ajánlattételi határidő, amennyiben az ajánlatok elektronikusan is benyújthatók, 35 nap. Amennyiben az ajánlatkérő a hirdetmény feladásának napját legalább 40 nappal megelőzően, de legfeljebb 12 hónapon belül előzetes tájékoztatót tartalmazó hirdetményt adott fel, akkor 20 nap.

Amennyiben az ajánlatkérő biztosítja a közbeszerzési dokumentumok esetében teljeskörű, közvetlen elektronikus hozzáférést, akkor az ajánlattételi határidők 5 nappal rövidebbek.

A gyorsított nyílt eljárás esetén 15 nap.

Az uniós értékhatár alatti beszerzések esetén az árubeszerzés és szolgáltatás megrendelésnél a határidő 10 nap, az építési beruházás esetén 15 nap.

**2.) Meghívásos eljárás – a Kbt. 82-84. §:** 2 szakaszból álló közbeszerzési eljárás, amely részvételi felhívással indul, és amelynek első, részvételi szakasza során az ajánlatkérő a részvételre jelentkezők a szerződés teljesítésére való alkalmasságáról, vagy alkalmatlanságáról dönt a Kbt. 69 §-ával összhangban. A részvételi határidő a hirdetmény feladásának napjától számított 30 napnál, gyorsított eljárás esetén 15 napnál rövidebb nem lehet. Az ajánlattételi felhívás megküldésének időpontja a részvételi jelentkezések bontását követő 30., építési beruházás esetén 60. napnál későbbi időpontban nem határozható meg.

A második, ajánlattételi szakaszában kerülnek az ajánlatok benyújtásra, amely alapján az ajánlatkérő dönt. Az eljárásban nem lehet tárgyalni. A részvételi szakasz eredményességének közzétételétől számított 5 munkanapon belül az írásbeli ajánlattételi felhívást az alkalmasnak minősített jelentkezőknek egyidejűleg meg kell küldeni.

A meghívásos eljárást előzetes tájékoztató útján is meg lehet hirdetni (Közvetlen részvételi felhívás.)

A Kbt. közvetlen részvételi felhívás megküldését akkor teszi lehetővé, ha a részvételi felhívást tartalmazó hirdetmény feladásának napját legalább 40 nappal megelőzően, de legfeljebb 12 hónapon belül előzetes tájékoztatót tartalmazó hirdetményt adott fel az Ajánlatkérő. Ebben az esetben az ajánlattételi határidő nem lehet rövidebb, mint 15 nap. Az Ajánlatkérő közvetlen részvételi felhívásban legalább 5 ajánlattevőre vonatkozó keretszámot határozhat meg arra, hogy a részvételre jelentkezők közül az eljárás második szakaszában legfeljebb e keretszámnak megfelelő alkalmas és érvényes jelentkezést benyújtnak küldi meg az ajánlattételi felhívást. Keretszám meghatározása esetén az objektív és a Kbt. alapelveivel összhangban álló szempontokat és azt, hogy ennek igazolására milyen okiratok benyújtását kérik, amely alapján az Ajánlatkérő a rangsorolást elvégzi.

Az ajánlattételi szakaszban az ajánlattételi határidő 35 napnál nem lehet rövidebb.

Az ajánlattételi határidő legalább 30 nap, ha a közbeszerzési eljárás során az ajánlatok elektronikus úton is benyújthatók.

Gyorsított eljárásban az ajánlattételi határidő 10 nap.

Az ajánlattételi határidőt az ajánlatkérő és az ajánlattételre felhívni kívánt részvételre jelentkezők megállapodásban rögzíthetik. Amennyiben az alkalmasnak minősített jelentkezőkkel az ajánlatkérő nem tud megállapodni, a határidőt az ajánlatkérő állapítja meg, amely nem lehet az ajánlattételi felhívás megküldésének napjától számított 15 napnál rövidebb.

Amennyiben az ajánlatkérő a közbeszerzési dokumentumok elektronikus, korlátlan, teljes körű, térítésmentes hozzáférhetőségét biztosítja, akkor a gyorsított eljárás kivételével a határidők 5 nappal rövidebbek.

Az uniós értékhatár alatti beszerzések esetén az árubeszerzés és szolgáltatás megrendelésnél a határidő 10 nap, az építési beruházás esetén 15 nap.

**3.) Tárgyalásos eljárás – Kbt. 83., 85 – 89 §:** 2 szakaszból álló közbeszerzési eljárás, amely akkor alkalmazható, ha

- az ajánlatkérő igényeit nem lehet kielégíteni a piacon azonnal rendelkezésre álló kész megoldások kiigazítása, egyéni igényekhez alakítása nélkül;
- a közbeszerzés tárgya tervezést vagy innovatív megoldásokat tartalmaz;
- a szerződés jellegével, összetettségével vagy jogi és pénzügyi kialakításával kapcsolatos sajátos körülmények

vagy az ezekhez kötődő kockázatok miatt előzetes tárgyalások nélkül nem választható ki a legkedvezőbb ajánlat;  
d) az ajánlatkérő a műszaki leírást nem tudja kellő pontossággal elkészíteni a külön jogszabályban meghatározottak szerinti szabványok, európai műszaki értékelés, közös műszaki előírások vagy műszaki referenciák valamelyikére való hivatkozással; vagy

e) megelőzőleg a nyílt vagy meghívásos eljárás azért lett eredménytelen, mert kizárólag érvénytelen ajánlatokat nyújtottak be, vagy az eljárás a 75. § (2) bekezdés b) pontja alapján úgy lett eredménytelen, hogy az eljárásban benyújtott minden ajánlat meghaladta az ajánlatkérő rendelkezésére álló anyagi fedezet összegét.

A tárgyalásos eljárás részvételi felhívással indul, amelyben fel kell tüntetni az eljárás alkalmazásának jogcímét. Amennyiben a tárgyalásos eljárást az ajánlatkérő előzetes tájékoztató útján hirdeti meg, (Kbt. 82 § (3) bekezdés) az ajánlattevő keretszámát legalább 3 ajánlattevőben is meghatározhatja.

A közbeszerzési dokumentumokban az ajánlatkérő meghatározhatja, hogy a műszaki leírás és a szerződéses feltételek mely elemei jelentik azokat a minimum követelményeket, amelyekről nem fog tárgyalni. Ezeket olyan pontossággal kell megadni, hogy a gazdasági szereplők megállapíthassák a beszerzés tárgyát, jellegét és dönthessenek arról, hogy kívánnak-e részvételi jelentkezést benyújtani.

Az ajánlattételi határidő alatt az első ajánlat benyújtásának határidejét kell érteni.

Az ajánlattételi felhívásnak tartalmazni kell a tárgyalás lefolytatásának menetét, és az ajánlatkérő által előírt szabályait, valamint az első tárgyalás időpontját.

Az első ajánlat benyújtására vonatkozó ajánlattételi határidő meghatározására a Kbt. 84 § (4) – (8) bekezdését kell alkalmazni. (Ld. A jelen szabályzat 2. pont szerinti: Meghívásos eljárásban meghatározott határidőket.)

**4.) Versenypárbeszéd:** a Kbt. 90 – 94. § szerint szabályozott közbeszerzési eljárás, amelyet az ajánlatkérő a 85 § (2) bekezdésben foglalt esetekben (Megegyezik a 3. pont szerinti Tárgyalásos eljárás eseteivel) alkalmazhat azzal, hogy legalább az ajánlatkérő által kiválasztott legalább három részvételre jelentkezővel kell a párbeszédet lefolytatni.

**5.) Innovatív partnerség:** a Kbt. 95 – 97 §. Olyan sajátos közbeszerzési eljárás, amelynek célja egy innovatív termék, szolgáltatás vagy építési beruházás kifejlesztése és ezek beszerzése.

Az innovációs partnerség két szakaszra tagolódik:

a) az e törvényben szabályozott eljárásrend szerint kerül sor az innovációs partnerségi szerződés vagy szerződések megkötésére (eljárási szakasz), majd

b) a fejlesztési folyamat és a beszerzés az innovációs partnerségi szerződésben szabályozott feltételek szerint történik (szerződéses szakasz).

Az innovatív partnerségi szerződés megkötésére a fenti §-okban foglalt eltérések figyelembevételével a tárgyalásos eljárás szabályait kell alkalmazni.

## **6.) Hirdetmény nélküli tárgyalásos eljárás: Kbt. 98 – 103 §**

Az egy szakaszból álló közbeszerzési eljárás, amely kivételes esetekben, a fenti §-okban meghatározott esetekben alkalmazható.

Ajánlattétel felhívás megküldésével, illetve tárgyalási meghívó megküldésével kezdődik.

Az eljárás megkezdésének napján az ajánlatkérő köteles a Közbeszerzési Hatósághoz az ajánlattételi felhívást, továbbá az ajánlattételre felhívni kívánt gazdasági szereplőkre vonatkozó adatokat, a beszerzés becsült értékét, valamint a tárgyalásos eljárás alkalmazását megalapozó körülményekről szóló tájékoztatást.

## **2. sz. melléklet**

### **Sajátos beszerzési módszerek**

**1.) Keretmegállapodások:** a Kbt. 104 - 105. § szerint szabályozott közbeszerzési eljárás.

Az ajánlatkérő, amennyiben közbeszerzését keretmegállapodás útján valósítja meg, a Kbt-ben foglaltaknak megfelelően közbeszerzési eljárás lefolytatásával keretmegállapodást köt, majd beszerzését a keretmegállapodás alapján a fenti §-ok figyelembevételével valósítja meg.

**2.) A dinamikus beszerzési rendszer:** Kbt. 106 – 107 §.

Az ajánlatkérő a gyakran felmerülő közbeszerzései megvalósítása érdekében dinamikus közbeszerzési rendszert hozhat létre. Ezt a rendszert elektronikus folyamatként kell működtetni, amelyben az ajánlatkérő és az ajánlattevő között minden kommunikáció elektronikusan történik, és ahhoz bármely olyan gazdasági szereplő csatlakozhat, amely megfelel az ajánlatkérő által meghatározott gazdasági feltételeknek.

Az ajánlatkérő dinamikus beszerzési rendszerbe történő felvételekre a meghívásos eljárás részvételi szakaszának szabályai, a beszerzés megvalósítására, a meghívásos eljárás ajánlattételi szakaszának szabályait alkalmazza a fenti §-ok figyelembevételével.

**3.) Elektronikus árlejtés:** Kbt. 108 §

Az ajánlatkérő, ha azt a közbeszerzési eljárást megindító felhívásban előzetesen jelezte, a nyertes ajánlattevő kiválasztása érdekében elektronikus árlejtést kezdeményezhet, amennyiben:

a) a nyílt, a meghívásos vagy a tárgyalásos eljárásban, ha a közbeszerzési dokumentumok tartalma, különösen a műszaki leírás pontosan meghatározható,

b) a 105. § (2) bekezdés b) vagy c) pontja szerinti keretmegállapodás felei közötti verseny újranyitása esetén,

- c) a szerződéseknek a 106. § szerinti dinamikus beszerzési rendszer keretében való odaítélése esetén.  
Az eljárást megindító felhívásban az árlejtésnek kizárólag az alábbi ajánlati elemek valamelyikén kell alapulnia:
- a) kizárólag az áron, ha az ajánlatok értékelése kizárólag az ár alapján történik;
  - b) az áron, illetve az eljárásban alkalmazott más értékelési szempontokon, ha az ajánlatok értékelésére a legjobb ár-érték arányt vagy a legalacsonyabb költséget megjelenítő szempontok alapján kerül sor.
- Az elektronikus árlejtés lefolytatásának részletes szabályait külön jogszabály határozza meg.

#### **4.) Elektronikus katalógusok:** Kbt. 109 §.

Az ajánlatkérő előírhatja valamely kapcsolattartási forma alkalmazását, amely azonban nem sértheti a gazdasági szereplők esélyegyenlőségét.

A kizárólag elektronikus úton történő nyilatkozattétel a központi beszerző szerv eljárásán kívül a dinamikus beszerzési rendszer, az elektronikus árlejtés alkalmazása és az elektronikus katalógus esetén követelhető meg az ajánlattevőtől.

Ha egy közbeszerzési eljárásban az ajánlatkérő kötelezővé teszi az elektronikus kommunikációs eszközök használatát, az eljárást megindító felhívásban előírhatja, hogy az ajánlatokat elektronikus katalógus formájában kell benyújtani vagy, hogy az ajánlattevőnek elektronikus katalógust kell csatolnia az ajánlatához.

Ha az ajánlatokat elektronikus katalógus formájában kell benyújtani, az ajánlatkérő köteles:

- a) ezt az eljárást megindító felhívásban vagy – ha előzetes tájékoztatót alkalmaz eljárást meghirdető felhívásként – a közvetlen részvételi felhívásban közzélni;
- b) a közbeszerzési dokumentumokban feltüntetni a külön kormányrendelet szerinti, az elektronikus katalógus formátumával, a felhasznált elektronikus eszközökkel és a csatlakozás műszaki szabályaival és leírásával kapcsolatos valamennyi szükséges információt.

*Határidők, felelősök:*

Határidő: **azonnal**

<b>ELŐTERJESZTÉS</b>
----------------------

**A Képviselő-testület  
2018. március 28-i ülésére**

<b>Tárgy:</b>	<b>KEHOP-1.2.1. Helyi klímastratégiák kidolgozása, valamint a klímatudatosságot erősítő szemléletformálás című pályázat</b>
Készítette:	Balogh Rita, Buza Anita
Előterjesztő:	Hegedüs Roland polgármester
Véleményező bizottság:	Ügyrendi Bizottság

Tisztelt Képviselő-testület!

Megjelent a Helyi klímastratégiák kidolgozása, valamint a klímatudatosságot erősítő szemléletformálás pályázati kiírása.

A felhívás keretében az alábbi tevékenységek támogathatók önállóan:

- a) helyi klímastratégia kidolgozása helyi önkormányzatok részére;
- b) intézményi, települési illetve több településen átívelő, interaktív tematikus szemléletformálási programsorozatok szervezése és lebonyolítása;
- c) települési figyelemfelhívó akciók megvalósítása;
- d) helyi szereplők szemléletformálása, ennek keretében: tájékoztató előadások/workshopok/fórumok szervezése és lebonyolítása a projektben érintett intézmények munkavállalói számára;
- e) gyakorlatorientált ismereteket átadó, pozitív, a mindennapos tevékenységekbe integrálható, jól alkalmazható példákat közvetítő térségi és helyi tanulmányi versenyek szakmai előkészítése és lebonyolítása.

- helyi klímastratégia kidolgozása (5000 fő feletti település esetén kötelező)

Választható, önállóan támogatható tevékenységek:

- a) intézményi, települési, illetve több településen átívelő, interaktív tematikus szemléletformálási programsorozatok szervezése és lebonyolítása
- b) települési figyelemfelhívó akciók megvalósítása
- c) helyi szereplők szemléletformálása, ennek keretében: tájékoztató előadások/workshopok/fórumok szervezése és lebonyolítása
- d) gyakorlatorientált ismereteket átadó, pozitív, a mindennapos tevékenységekbe integrálható, jól alkalmazható példákat közvetítő térségi és helyi tanulmányi versenyek (A tevékenység során kisléptékű, intézményi, iskolai, települési vagy térségi versenyek, vetélkedők támogathatók)

Választható, önállóan nem támogatható tevékenységek:

- Gyakorlatban hasznosítható ismeretek és tudás átadására alkalmas szakkörök szervezése és lebonyolítása
- A települési programsorozathoz és figyelemfelkeltő akcióhoz kapcsolódó médiakampányok megszervezése és lebonyolítása
- ismeretterjesztő bemutatóhely kialakítása
- A felhívás fő céljához kapcsolódó szakirányú tanulmányi kirándulások, szakmai tanulmányutak megszervezése és lebonyolítása, azokon való részvétel támogatása
- A projektgazda honlapján belül a projekt számára aloldal létrehozása és annak a projekt során elkészített tartalmakkal és szervezett eseményekkel való folyamatos feltöltése, frissítése
- Térségi vagy helyi rendezvényeken a klímatudatos szemlélet fontosságát népszerűsítő kreatív és játékos foglalkozások szervezése és lebonyolítása gyermekek számára
- A gyakorlati tanulást elősegítő, a célcsoport aktivitására építő, demonstrációs elemeket tartalmazó ismeretterjesztő bemutatóhely kialakítása

Szarvas Polgármesteri Hivatalával való egyeztetés után az Önkormányzatnak lehetősége volna csatlakozni a pályázathoz, konzorciumi formában a következő településekkel: Szarvas, Csabacsúd, Kardos.

Támogatás:

A projekt elszámolható összköltsége legfeljebb 20 millió Ft lehet.

A támogatás összege: minimum 5 millió Ft, maximum 20 millió Ft.

A támogatás maximális mértéke az összes elszámolható költség 100 %-a.

Benyújtási határidő:

2018. április 1. napjától

A pályázat előkészítésére és a beadáshoz szükséges megvalósíthatósági tanulmány elkészítésére Szarvas város három szakvállalkozástól kért ajánlatot:

Kapos-Faktor Tanácsadó Nonprofit Kft.  
7100 Szekszárd, Tinódi utca 8.



2-Szám Bt.  
7100 Szekszárd, Tinódi utca 8.  
Eures Consulting Kft.  
7621 Pécs, Felsőmalom utca 1/1. tetőtér 10.

Cég/ajánlat	Nettó Ft	27%ÁFA	Bruttó Ft
Kapos-Faktor Nkft.	500.000,-	135.000,-	635.000,-
2-Szám Bt.	575.000,-	155.250,-	730.250,-
Eures Consulting Kft.	650.000,-	175.500,-	825.500,-

A szakvállalkozási cég ajánlatának pénzügyi forrását Szarvas város a *fejlesztési tartalékának terhére biztosítaná, mely a pályázatban elszámolható költség lenne.*

Hunya Község Önkormányzatának a pályázat pénzügyi kötelezettségvállalással nem járna, a pályázattal kapcsolatos egyeztetések után kerülne a Képviselő-testület elé a konzorciumi megállapodás tervezete.

Kérem a tisztelt Képviselő-testülettől az előterjesztés megtárgyalását és a határozati javaslat elfogadását.

### **Döntéshozói vélemények**

Ügyrendi Bizottság

### **Döntési javaslat**

"KEHOP-1.2.1. Helyi klímastratégiák kidolgozása, valamint a klímatudatosságot erősítő szemléletformálás című pályázat"

Tervezett döntéstípus: **határozat**

Tervezett ágazati besorolás: **pályázat**

A Képviselő-testület a javaslatról egyszerű többséggel, nyílt szavazással dönt.

Hunya Község Önkormányzatának Képviselő-testülete a konzorciumban részt kíván venni a KEHOP-1.2.1. Helyi klímastratégiák kidolgozása, valamint a klímatudatosságot erősítő szemléletformálás című pályázatban. Az Önkormányzat pénzügyi kötelezettséget nem vállal. A képviselő-testület felkéri a polgármestert az egyeztetések lefolytatására valamint a konzorciumi megállapodás tervezetének Képviselő-testület elé terjesztésére.

*Határidők, felelősök:*

Határidő: **azonnal**

<b>ELŐTERJESZTÉS</b>
----------------------

**A Képviselő-testület  
2018. március 28-i ülésére**

**Tárgy:** Első világháború történelmi emlékeit őrző új emlékmű állítása  
**Készítette:** Balogh Rita  
**Előterjesztő:** Hegedüs Roland polgármester

Tisztelt Képviselő-testület!

A Közép-és Kelet-európai Történelem és Társadalom Kutatásáért Közalapítvány (mint Támogatásközvetítő a Kormány 1472/2012. Korm. határozata alapján) XX. Század Intézete az első világháború centenáriumi rendezvénysorozata keretében az Első Világháborús Centenáriumi Emlékbizottság megbízásából ismét pályázatot hirdet az első világháború történelmi emlékeit őrző emlékművek rendbetételére, renoválására, helyreállítására, továbbá új emlékművek felállítására.

A pályázat keretében az elhanyagolt, forráshiány miatt nem megfelelően gondozott első világháborús emlékművek állagmegőrző karbantartására és felújítására van lehetőség, továbbá új emlékmű felállítására, mely a pályázó által biztosított helyszínen kerülnek elhelyezésre. A program célja, hogy ily módon is ébren tartsa az első világháborúval kapcsolatos társadalmi emlékezetet, s ezáltal hozzájáruljon a közös értékeken, történelmen és kultúrán alapuló magyar és európai identitás erősítéséhez.

Az elnyerhető támogatás összegének felső határa meglévő emlékművek esetén 2.500.000 forint, új emlékművek esetén 5.000.000 forint. A támogatás formája: vissza nem térítendő támogatás, előfinanszírozás formájában.

A fentiek alapján Hunya Község Önkormányzata egy teljesen új emlékművet létesíthetne a község temetőjében, a második világháborús emlékmű közelében. A kapott árajánlat (mely az előterjesztés mellékletét képezi) szerint egy 100\*100\*110 cm-es betonlapon fekvő, 150\*150\*15 cm-es betonjárda, 2 cm-es impala gránitlappal burkolt lapon helyezkedne el a 80\*80\*210 cm-es emlékműoszlop. Az oszlop szintén impala gránittal lenne burkolva és az emlékmű elejébe fehér betűkkel vésve a nevek.

A pályázat benyújtásához szükséges Képviselő-testületi döntés.

Kérem a Tisztelt Képviselő-testülettől az alábbi határozati javaslat elfogadását.

### **Döntési javaslat**

"Első világháborús új emlékmű állítása"

Tervezett döntéstípus: **határozat**

Tervezett ágazati besorolás: **pályázat**

A Képviselő-testület a javaslatról egyszerű többséggel, nyílt szavazással dönt.

Hunya Község Önkormányzat Képviselő-testülete pályázatot nyújt be a Közép- és Kelet-európai Történelem és Társadalom Kutatásáért Közalapítvány által kiírt KKETTKK CP-02 jelű pályázati kiírásra, az Első világháború emlékeit őrző új emlékmű létesítése Hunya községben címen, 4.891.000 Ft összegre, új emlékmű létesítésére a község temetőjében. A Képviselő-testület felhatalmazza a polgármestert a szükséges intézkedések és jognyilatkozatok megtételére.

*Határidők, felelősök:*

Határidő: **azonnal**

Hunya I. Világháborús Emlékmű  
Árajánlat

Betonalap: 100\*100\*110-es méretben.

Alsó betonjárda ,a földdel egyszintben elhelyezve, ezen egy 150\*150-es betonjárda, 2cm impala gránit lappal beburkolva. Ezen helyezkedik el az emlékmű, ami 80\*80\*210-es betonoszlop 2cm-es impala gránittal beburkolva. Az emlékmű elejébe fehér betűkkel vésve a nevek. Két oldalán egy-egy gránit virágláda.

Ár: 4.891.000 Ft

Az ár számlával értendő, és tartalmaz 15m<sup>2</sup> beton járdát, ami az emlékmű megközelítésére szolgál.

Gyomaendrőd, 2018.03.02.



**NEIBORT SÁNDOR**  
5502 Gyomaendrőd, Napkelati u. 26  
Adószám: 65841949-1-24  
Nyilv.tart.szám: 28222297  
Tel.: 06-207497-1883

Neibort Sándor

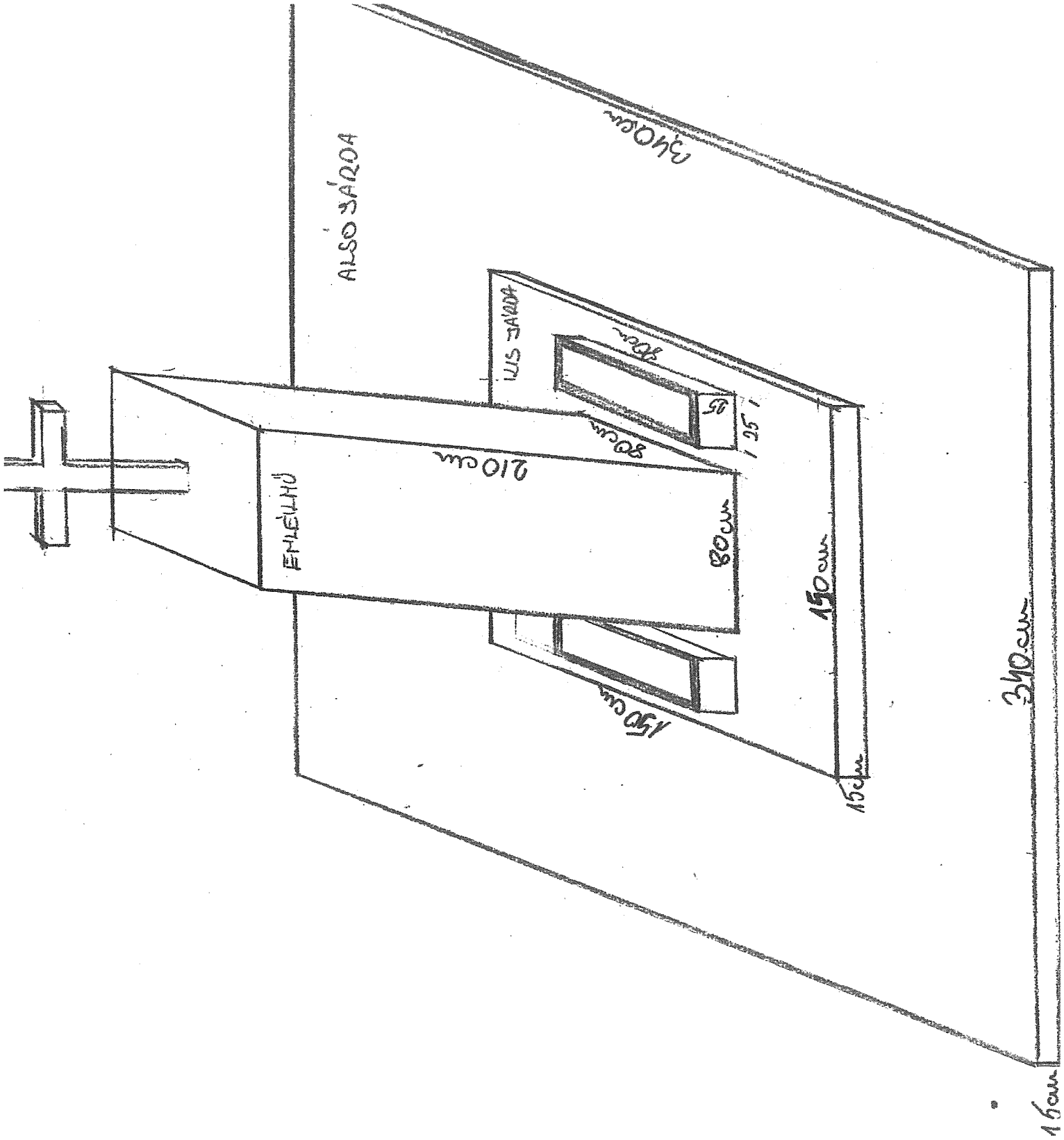

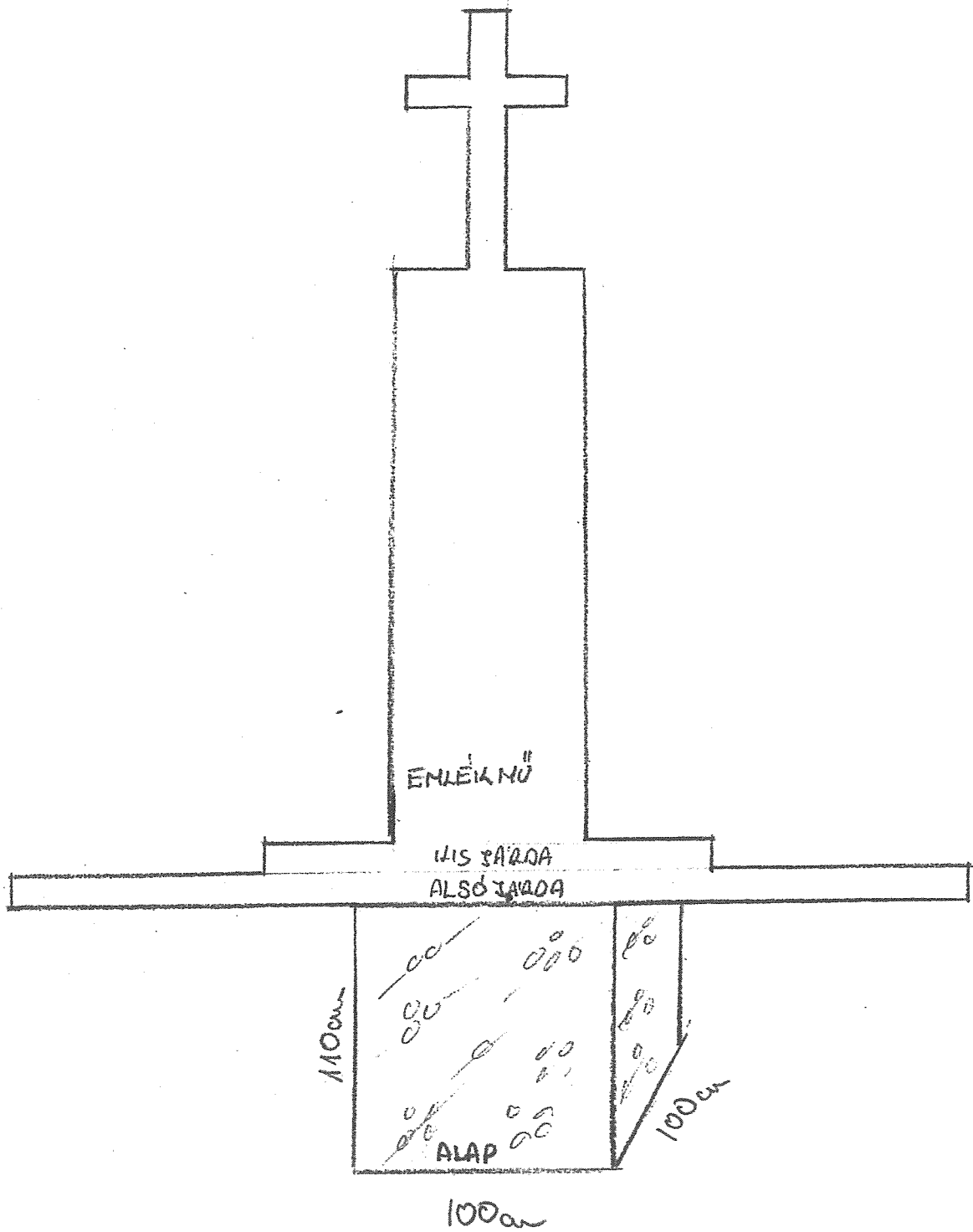



**8. NAPIRENDI PONT**

**A Képviselő-testület  
2018. március 28-i ülésére**

**Tárgy: Bejelentések**